

Pohrebisko staršej únětickej kultúry z Prahy-Ruzyně. Príspevok k počiatkom doby bronzovej v Čechách

Katarína Petriščáková – Peter Pavúk – Dara Baštová – Miroslava Šmolíková

ABSTRACT

The eleven graves from Praha-Ruzyně presented in this paper were excavated 1999 in course of a brief rescue excavation. The site history, topography, graves and their offerings, burial rites, as well as preliminary anthropological observations are all being discussed. Typological analysis indicated a date within the earlier, but not the earliest stages of the Únětice culture. This relatively limited assemblage, with only six offering bearing graves, still gave rise to a number of interesting questions. Special attention is given to the question of synchronisation with the Danubian Early Bronze Age and the applicability of Ruckdeschel's periodization to Central Bohemia.

KEYWORDS

Graves; pottery; copper ring; chronology; Únětice culture.

Pri príležitosti významného jubilea prof. J. Bouzka by sme radi predložili doposiaľ nepublikovaný materiál z pohrebiska v polohe Praha-Ruzyně. Okrem typického zhodnotenia pohrebného rítu a hrobových prídavkov by sme sa ale radi zamysleli aj nad obecnějšími aspektmi vzniku, vývoja, rozšírenia a chronológie staršej únětickej kultúry v prostredí strednej Európy. Posledná štúdia venovaná chronologickému hľadisku staršej doby bronzovej v Čechách vyšla už takmer pred 18 rokmi. Od tej doby však pribudli nové dáta, materiál i možnosti k ďalšiemu prehodnoteniu v súčasnosti zaužívaných koncepcií. Týmto príspevkom by sme teda radi prispeli jednak do diskusie k téme ako takej, ale aj otvorili otázku chápania staršej doby bronzovej v širšom stredoeurópskom kontexte.

POHREBISKO Z PRAHY-RUZYŇ. OKOLNOSTI VÝSKUMU A POLOHA NÁLEZISKA

V súvislosti s výstavbou komunikácie Pražského okruhu prevádzalo *Muzeum hlavního města Prahy* pod vedením D. Baštovej a M. Šmolíkovéj v roku 1999 záchranný archeologický výskum v Prahe-Ruzyni (dopravný okruh okolo Prahy – stavba 517 Řepy-Ruzyně).

Lokalita je situovaná v západnej časti Prahy, v južnej časti k. ú. Ruzyně (na parc. č. 1226/1), v trati Za Poustkami, východne od areálu bývalých Uhelných skladů pri ulici Na Hůrce a severne od Karlovarské ulice (stred skúmanej plochy 50°04'46.4"N; 14°17'33.9"E). Poloha sa rozkladala na miernom svahu obrátenom k juhovýchodu v nadmorskej výške 328–334 m, východne od bezmenného ľavobrežného prítoku Litovického potoka, severne od toku Litovického potoka a západne od retenčnej nádrže Jiviny (Obr. 1:1–2). Výskum odhalil časť doposiaľ neznámeho polykultúrneho náleziska so sídelnými i pohrebnými komponentmi.

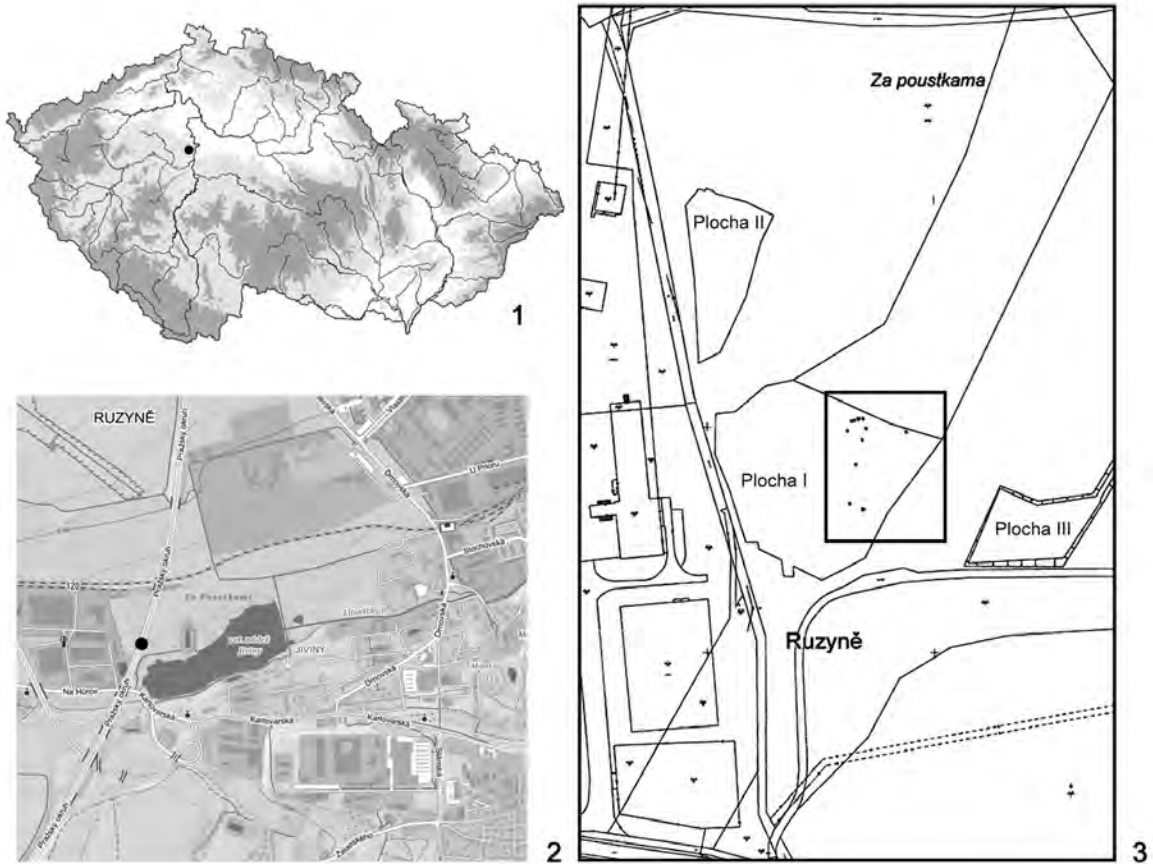

Obr. 1: 1, 2 - Lokalizácia polohy Praha-Ruzyně „Za Poustkami“ mierka 1:10 000. 3 - Rozdelenie lokality na tri plochy. Obdĺžnikom vyznačené únětické hroby na Ploche I v mierke 1: 5000. Grafická úprava M. Kafka.

Fig. 1: 1, 2 - Localisation of the site Praha-Ruzyně „Za Poustkami,“ scale 1:10 000. 3 - Indication of the three excavation areas, with the Únětice graves highlighted, scale 1:5000.

HISTÓRIA LOKALITY

Už predchádzajúce výskumy v povodí Litovického potoka v Prahe-Ruzyni detegovali, že ide o lokalitu bohatú na praveké osídlenie: pojednáme ho od západu na východ, v dĺžke asi 4 km (Obr. 1:2). V roku 2003 a 2006 bolo výskumom v areáli bývalých Uhelných skladů pri ulici Na Hůrce odkryté polykultúrne nálezisko neolitických kultúr s rondelom, únětickým sídliskom a pohrebiskom zo staršej fázy únětickej kultúry (KUCHAŘÍK – ŠVÁCHA 2007, 5–8). Už v roku 1999 boli neďaleko odtiaľ, na Ploche I v tomto článku pojednávanej polohy „Za Poustkami“, zachytené okrem iného objekty kultúry s vypichanou keramikou (BAŠTOVÁ – ŠMOLÍKOVÁ – ZAVŘEL 2011, 67–78), hrob kultúry so šnúrovou keramikou, pohrebisko kultúry únětickej, ktoré je podkladom tohto príspevku, ako aj žiarové pohrebisko kultúry knovízskej (BAŠTOVÁ – ŠMOLÍKOVÁ 2000). Ďalej na východ boli v roku 1982 pri stavbe retenčnej nádrže Jiviny na ľavom brehu Litovického potoka preskúmané sídliská kultúry s keramikou lineárnou a vypichanou, spolu s jedným neolitickým hrobom, ako aj sídlisko a pohrebisko z doby laténskej (KOVÁŘÍK 1985, 145). Ešte viac na východ, tentokrát v úseku medzi retenčnou nádržou Jiviny a Ztracenou ulicou, boli v roku 2005 zachytené sídliská kultúry s vypichanou keramikou, štítarskou

a bylanskou (KUCHAŘÍK 2009, 152). V roku 2013 prebehol výskum v ulici Za Humny, kde bol objavený eneolitický kostrový hrob a sídliskové objekty kultúry nálevkovitých pohárov, štítarskej a bylanskej (SELMÍ-WALLISOVÁ 2014, 716–717). Napokon, smerom na severovýchod, pri križovatke ulice Drnovská a železničnej trate Praha–Kladno, boli v roku 1983 odkryté sídliskové objekty kultúry s vypichanou keramikou a únětickej kultúry (KONOPA 1985, 146).

POPIS TERÉNEJ SITUÁCIE

Miesto stavby budúcej komunikácie bolo rozdelené na tri plochy (Obr. 1:3). Deštruktívny výskum prebehol len na prvých dvoch plochách, tretia, priamo neohrozená stavbou, bola opäť zahrnutá ornice, aby nedochádzalo k poškodeniu identifikovaných archeologických situácií. Po prevedení skrývky ťažkou mechanizáciou sa na dvoch plochách podarilo preskúmať dohromady asi 130 objektov z časového úseku od neolitu až po mladšiu dobu bronzovú.

Hroby únětickej kultúry boli lokalizované v SV až V časti Plochy I (Obr. 2). Podložie lokality tu tvorila okrová hlina a hroby boli do nej zapustené len niekoľko centimetrov. Vrstva podornice bola zrejme už v minulosti znížená dlhotrvajúcou orbou, čo pravdepodobne viedlo k tomu, že po prevedení mechanickej skrývky ornice o mocnosti asi 60 cm, boli horné časti pravekých objektov narušené. V posledných desaťročiach boli na lokalite navyše pomerne často prevádzané menšie stavebné zásahy do terénu, a to bez potrebného odborného dohľadu, čím dochádzalo k ďalšiemu narušovaniu archeologických situácií. Dochovaný stav archeologických objektov bol tým pádom značne neuspokojivý.

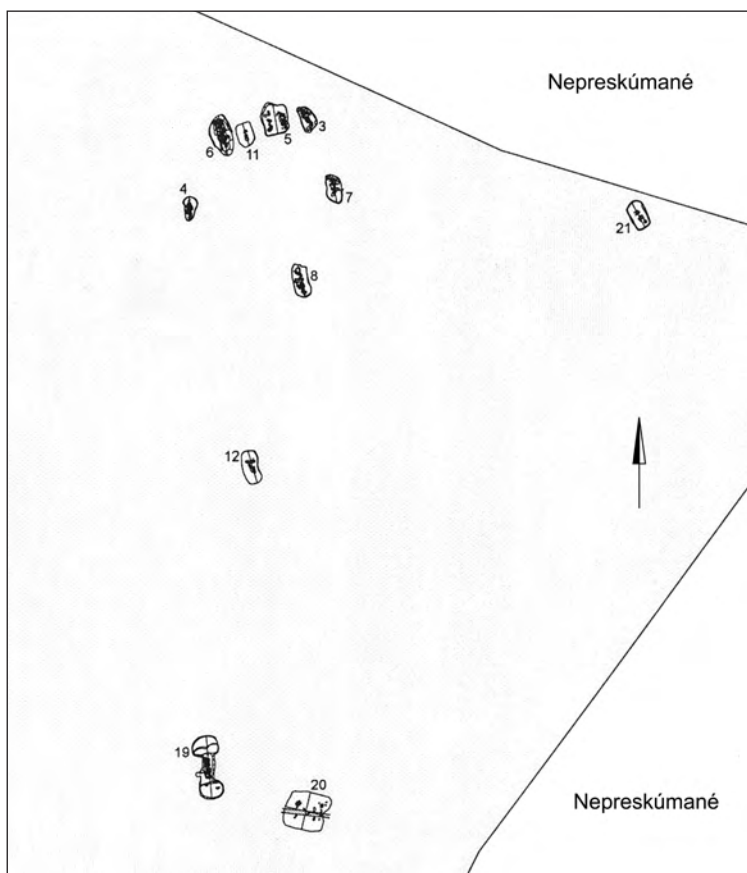

Obr. 2: Priestorové rozmiestnenie únětických hrobov na Ploche I v mierke 1:1000. Grafická úprava M. Kafka.

Fig. 2: Spatial distribution of the Únětice graves in Area I, scale 1:1000.



POPISY HROBOV A NÁLEZOV¹

Hrob 3 – kostrový hrob (Obr. 3; Pl. 1/1)

Jama nepravidelne oválneho pôdorysu s mierne zvažujúcimi sa stenami a takmer plochým dnom. Výplň: tmavohnedá hlinitá, po obvode jamy dochované kamene. Rozmery: d × š – 155 × 90 cm, hl. 18 cm od úrovne skrývky.

Jedinec: Prísne skrčená poloha na pravom boku. Orientácia JV (hlava) – SZ (nohy). Poloha nálezov: pri hlave džbán /1/ a hrnček /2/, pri nohách misa /3/, na ľavej tvári medená záušnica /4/, pri pravej ruke zvieracia lopatka.

AU: pravdepodobne žena, adultus (25–40 rokov).

Nálezy:

1. Džbán s rozovretým H a v dolnej časti ostro zalomeným bikónickým telom, páskové U na podhrdlí, O mierne vyhnutý. Typ Bartelheim D5 (len obecne), trochu presnejšie Zich 6A2, resp. 6F1. Výzdoba: na rozhraní H a tela tri obvodové ryté línie. Rozmery: v – 148, øO – 105; øD – 63. Inv.č. A 274147 (Obr. 3:1).

2. Hrnček s ostro zalomeným telom a páskovým U na max. výduti, O ulomený. Výzdoba: nad max. výduťou jeden obvodový žliabok. Rozmery: v – zach. 60, øD – 41. Inv.č. A 274150 (Obr. 3:2).

3. Misa s mierne zaoblenými stenami na troch štyroch nôžkach, jedna noha ulomená, O mierne zhrubnutý. Typ Zich 4U. Výzdoba: pod O štyri pravidelne rozmiestnené lalokovité výčnelky. Rozmery: v – 85, øO – 230. Inv.č. A 274146 (Obr. 3:3).

4. Medená záušnica stočená z dvojitého drôtu, zlomky. Rozmery: rekonštruovaný ø – 29. Inv.č. A 274161 (Obr. 3:4).

Hrob 4 – kostrový hrob (Obr. 4; Pl. 1/2)

Jama nepravidelne oválneho pôdorysu s mierne sa zvažujúcimi stenami a plochým dnom. Výplň: tmavohnedá hlina ojedinele s uhlíkmi a hručkami mazanice. Rozmery: d × š – 137 × 84 cm, hl. 6 cm od úrovne skrývky.

Jedinec: Prísne skrčená poloha na pravom boku. Orientácia J (hlava) – S (nohy).

AU: pohlavie neurčené, adultus-maturus (35–50 rokov).

Nálezy: Bez nálezov.

1 Skratky a rozmery: O – okraj, U – ucho, H – hrdlo, D – dno, zach. – zachovaná, AU – antropologické určenie pohlavia a veku, Inv. č. – inventárne číslo, Pl. – prílohy; Rozmery nálezov sú uvádzané v milimetroch; Archeologické nálezy sú uložené v Oddělení archeologických sbírek Muzea hlavního města Prahy pod prírástkovým číslom A 109/2002. Kostrový materiál je uložený v Antropologickém oddělení Národního muzea v Prahe a antropologickú analýzu previedli M. Dobisíková a P. Velemínský (v tomto zväzku). *Nota bene:* Hroby nie sú číslované priebežne. V texte používané čísla odpovedajú pôvodným číslam objektov, keďže hroby ako také neboli pri výskume číslované osobitne a zavádzanie nového číslovania sa javilo ako kontraproduktívne.

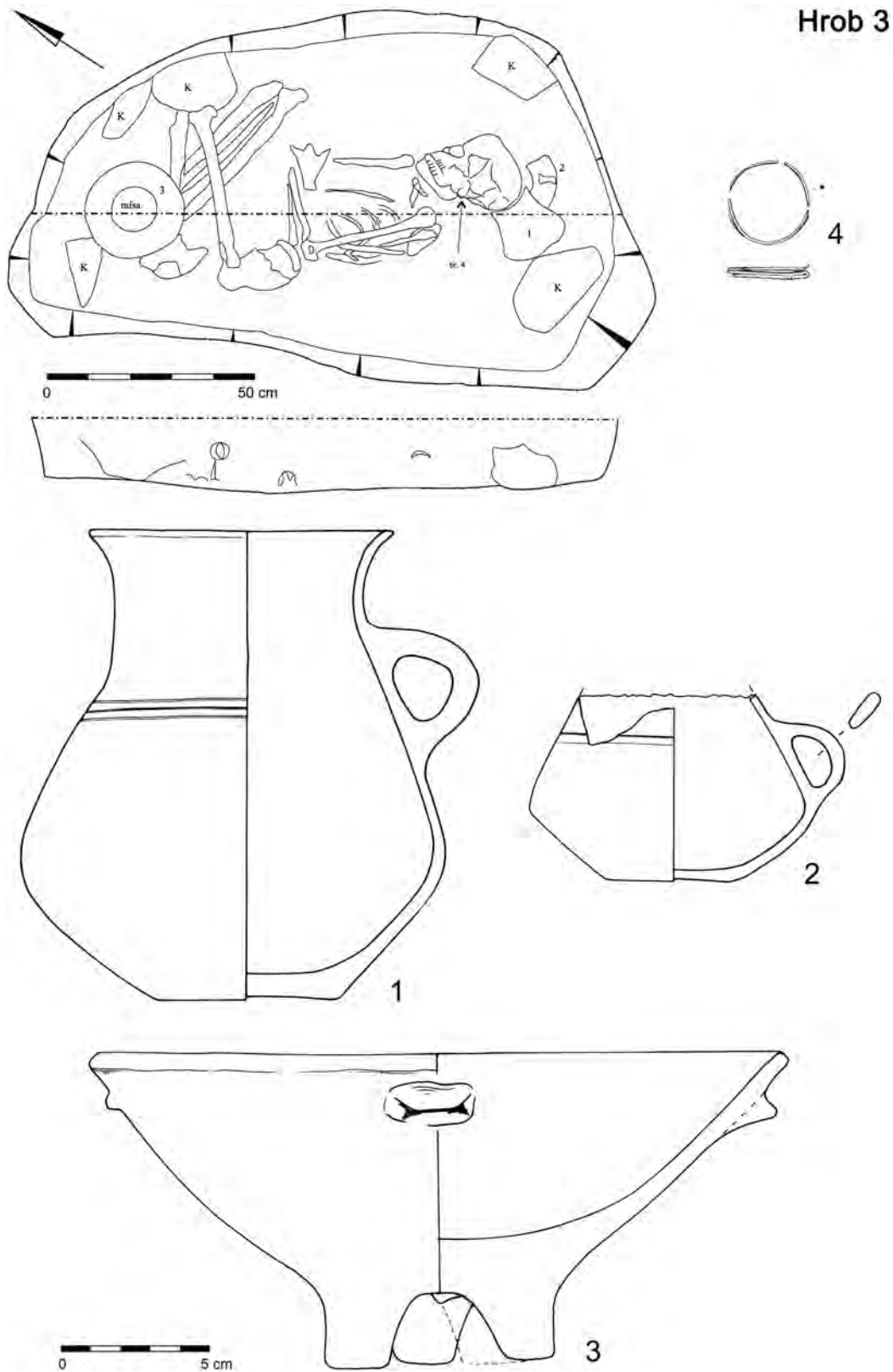

Obr. 3: Hrob 3. 1-3 keramika, 4 med. Kresba nálezov M. Fábiková. Grafická úprava M. Kafka.
 Fig. 3: Grave 3. 1-3 pottery, 4 copper.

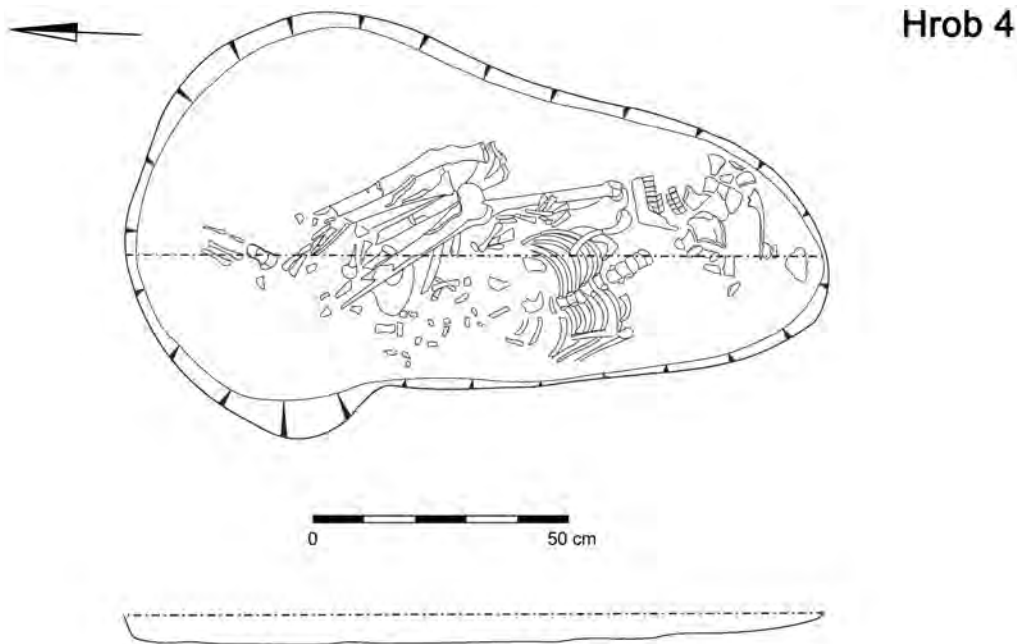

Obr. 4: Hrob 4. Grafická úprava M. Kafka.

Fig. 4: Grave 4.

Hrob 5 – kostrový dvojhrob (Obr. 5; Pl. 1/10–12)

Jama nepravidelne oválneho až štvorcového pôdorysu. Na JV okraji s takmer kolmými stenami. Výplň: tmavohnedá hlinitá, v okolí kostier dochované kamene. Rozmery: $d \times š$ – 186 × 152 cm, hl. 12 cm od úrovne skrývky.

Jedinec: A – prísne skrčená poloha na pravom boku. Orientácia JV (hlava) – SZ (nohy). Poloha nálezov: pred tvárou miska /1/ (Pl. 1/12).

B – mierne skrčená poloha na pravom boku. Orientácia JV (hlava) – SZ (nohy). Poloha nálezov: v záhlaví hrnček /2/ (Pl. 1/11).

C – jedinec identifikovaný len na základe antropologickej analýzy, prímes.

D – jedinec identifikovaný len na základe antropologickej analýzy, prímes.

AU: A – pohlavie neurčené, infans II (asi 8–9 rokov).

B – pravdepodobne žena, adultus (25–40 rokov).

C – pohlavie neurčené, infans I (asi 6 rokov).

D – pohlavie neurčené, dospelý.

Nálezy:

1. Miska s roztvorenými stenami s mierne odsadeným D, Typ Bartelheim L4. Rozmery: $v - 35$, $\emptyset O - 90$, $\emptyset D - 50$. Inv.č. A 274162 (Obr. 5:1).

2. Hrnček s ostro zalomeným telom v polovici nádoby, páskové U vychádzajúce z podhrdla na max. výduť, O ulomený. Rozmery: zach. $v - 48$; $\emptyset D - 30$. Inv.č. A 274163 (Obr. 5:2).

3. Fragment keramiky zo zásypu. Výzdoba: presekávaná hrana. Inv.č. A 274166 (Obr. 5:3).

4. Úštep z baltského pazúrika, zo zásypu. Inv.č. A 274168 (Obr. 5:4).

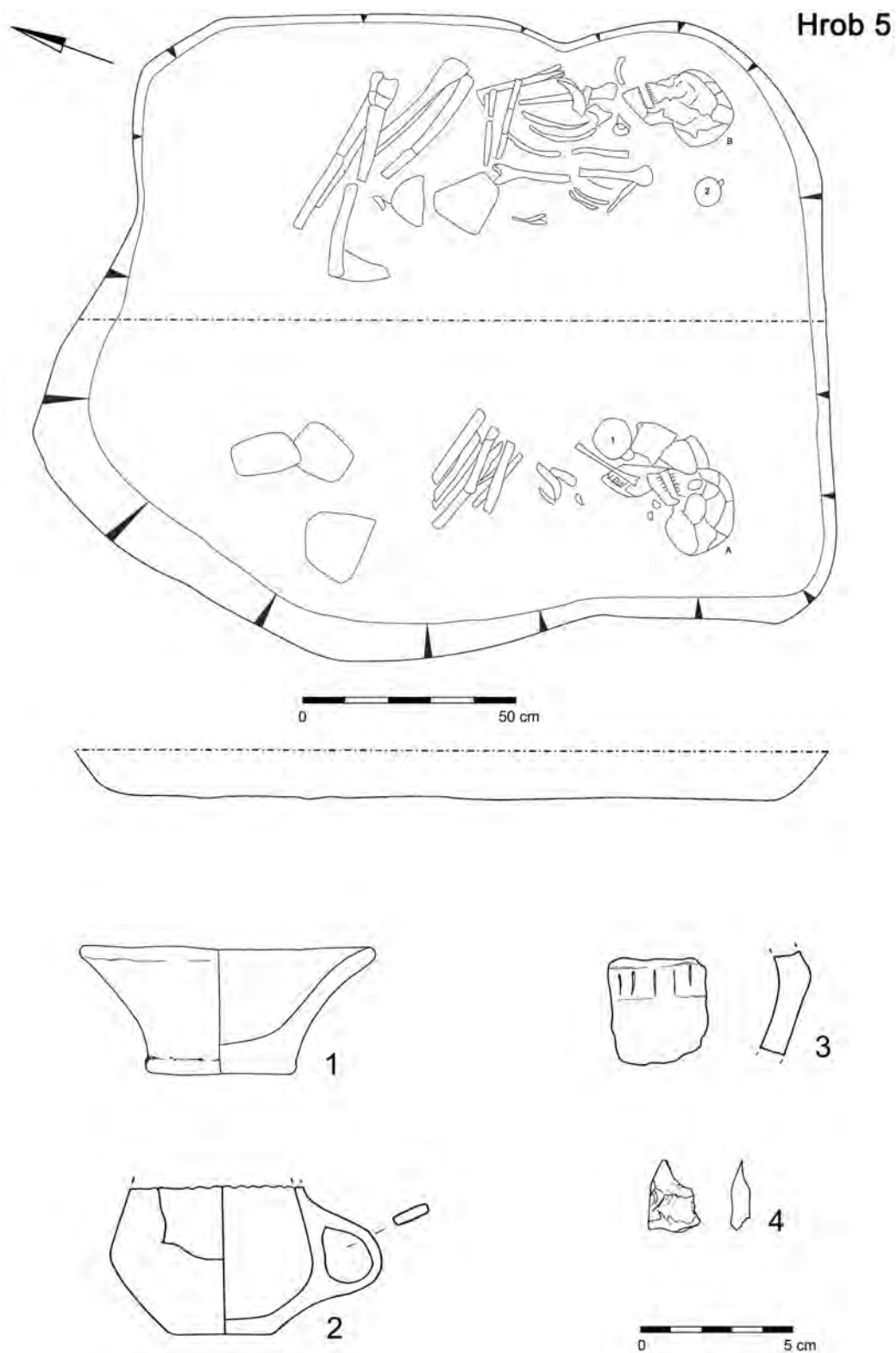

Obr. 5: Hrob 5, 1-3 keramika, 4 kameň. Kresba nálezov M. Fábiková. Grafická úprava M. Kafka.
 Fig. 5: Grave 5, 1-3 pottery, 4 stone.



Hrob 6 – kostrový hrob (Obr. 6; Pl. 1/3)

Jama takmer oválneho pôdorysu so zvažujúcimi sa stenami a terasovitým stupňom na Z strane, dno takmer ploché s nevýrazným priečnym stupňom uprostred jamy. Výplň: tmavohnedá hlinitá, v S tretine jamy na dne vrstva drobných kamienkov, na okraji terasovitého stupňa neďaleko zomrelého dochované veľké kamene. Rozmery: d × š – 232 × 128 cm, hl. 53 cm od úrovne skrývky.

Jedinec: Prísne skrčená poloha na pravom boku. Orientácia: JV (hlava) – SZ (nohy). Poloha nálezov: tvár prekrytá zvieracou lopatkou.

AU: pravdepodobne žena, maturus (40–50 rokov).

Nálezy:

1. Fragменты keramiky zo zásypu. Nekreslené. Inv.č. A 274169 – 274171.

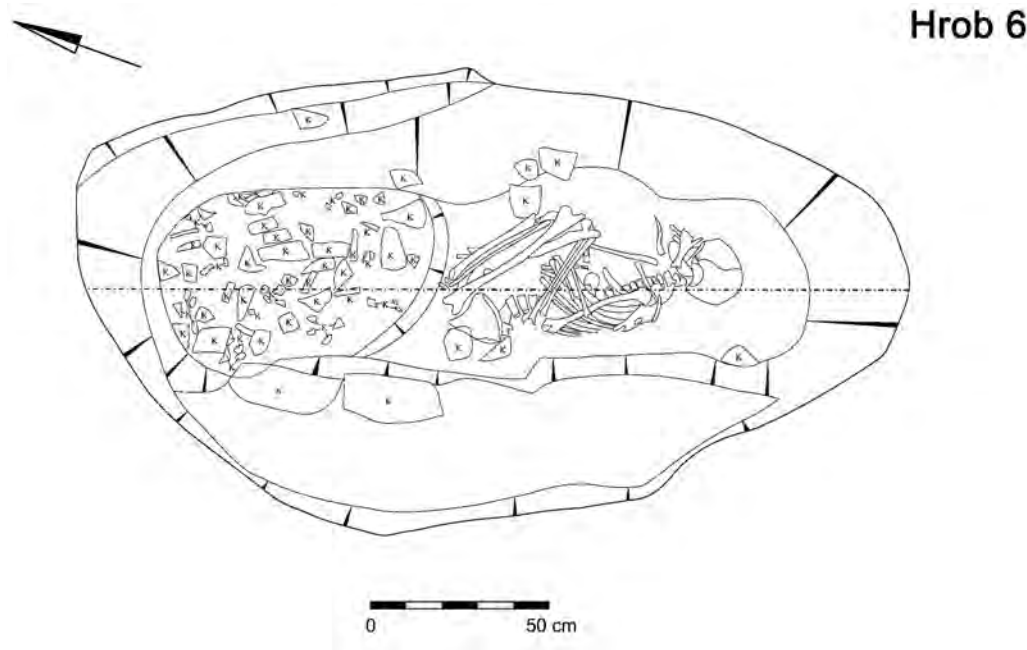

Hrob 6

Obr. 6: Hrob 6. Grafická úprava M. Kafka.

Fig. 6: Grave 6.

Hrob 7 – kostrový hrob (Obr. 7; Pl. 1/4)

Jama oválneho až obdĺžnikového pôdorysu s takmer kolmými stenami a plochým až misovitým dnom. Výplň: tmavohnedá hlinitá, s niekoľkými veľkými kameňmi v okolí zosnulého. Rozmery: d × š – 163 × 89 cm, hl. 16 cm od úrovne skrývky.

Jedinec:

A – mierne skrčená poloha na pravom boku. Orientácia: J (hlava) – S (nohy). Pri nohách zuby z ďalšieho jedinca /B/. Poloha nálezov: Pred tvárou hrnček /1/ a časť misky /2/.

B – prímes.

AU: A – pohlavie neurčené, juvenis (14–18 rokov).

B – pohlavie neurčené, juvenis–adultus.



Nálezy:

1. Hrnček s ostro zalomeným telom a O mierne vyhnutým, H odsadené hranou od výdute, páskové U vytiahnuté z podhrdlia pod max. výduť. Typ Zich 2G6. Rozmery: v - 93, $\emptyset O$ - 97, $\emptyset D$ - 32. Inv.č. A 274172 (Obr. 7:1).
2. Profil misky s mierne odsadeným D. Rozmery: v zach. - 122. Inv.č. A 274174 (Obr. 7:2).
3. Páskové U zo zásypu. Pravdepodobne amforka, typ Bartelheim G1, resp. Zich 7C3 Inv.č. A 274177 (Obr. 7:3).

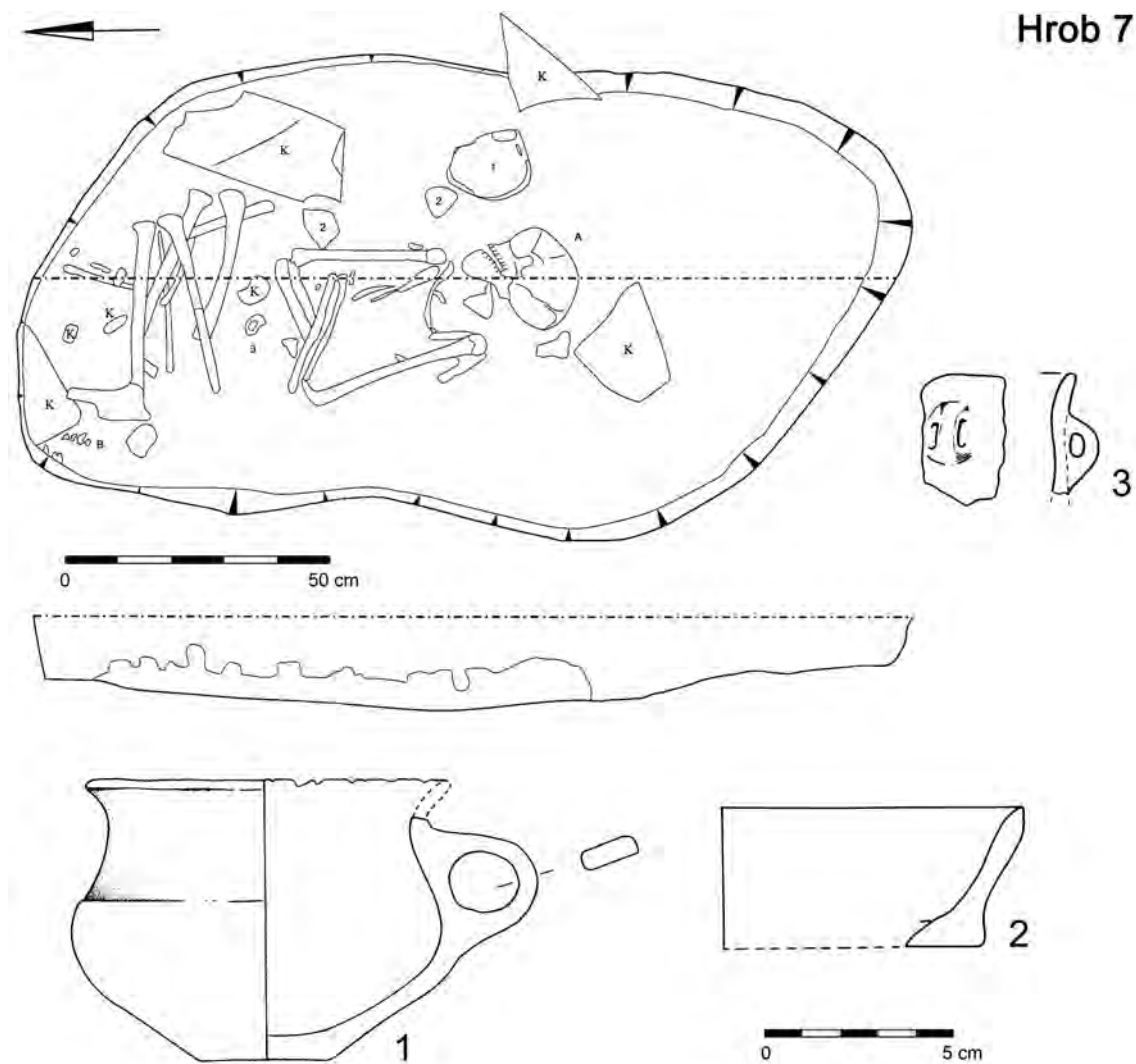

Obr. 7: Hrob 7. 1-3 keramika. Kresba nálezov M. Fábiková. Grafická úprava M. Kafka.
 Fig. 7: Grave 7. 1-3 pottery.



Hrob 8 – kostrový hrob (Obr. 8; Pl.1/5)

Jama nepravidelne oválneho pôdorysu s takmer kolmými stenami a mierne misovitým dnom. Výplň: tmavohnedá hlinitá. Rozmery: $d \times š$ – 190 × 92 cm, hl. 13 cm od úrovne skrývky.

Jedinec: mierne skrčená poloha na pravom boku. Orientácia: JV (hlava) – SZ (nohy). Poloha nálezov: Pri temene hlavy dva hrnčeky /1-2/, pri nohách misa /3/.

AU: pravdepodobne muž, adultus (25-35 rokov).

Nálezy:

1. Fragment hrnčeka s ostro zalomeným telom. Výzdoba: pod výduťou dochovaný pozostatok jednej vertikálnej linky (z „triasne“?) Rozmery: v – zach. 55, $\emptyset D$ – 47. Inv.č. A 274180 (Obr. 8:1).

2. Hrnček súdkovitého tela s ulomeným U, H odsadené od tela hranou. Typ Bartelheim G4, resp. Zich 8C2. Rozmery: v – 95, $\emptyset O$ – 105, $\emptyset D$ – 65. Inv.č. A 274182 (Obr. 8:2).

3. Misa esovitej profilácie s mierne vyhnutým O. Výzdoba: na rozhraní O a tela zvýraznená plastická hrana so štyrmi nepravidelne rozmiestnenými lalokovitými až hrotitými výčnelkami. Typ Bartelheim L2, resp. Zich 5F. Rozmery: v – 115, $\emptyset O$ – 250, $\emptyset D$ – 95. Inv.č. 274183 (Obr. 8:3).

4. Páskové U, zo zasypu. Inv.č. A 274179 (Obr. 8:4).

Hrob 11 – kostrový hrob (Obr. 9; Pl. 1/9)

Jama nepravidelne oválneho pôdorysu s takmer kolmými stenami a plochým dnom. Výplň: tmavohnedá hlinitá. Rozmery: $d \times š$ – 131 × 95 cm, hl. 5 cm od úrovne skrývky.

Jedinec: skrčená poloha na pravom boku. Orientácia: J (hlava) – S (nohy).

AU: neurčené pohlavie, infans (5 rokov).

Nálezy: Bez nálezov.

Hrob 12 – kostrový hrob (Obr. 10; Pl. 1/8)

Jama oválneho pôdorysu s takmer kolmými stenami a mierne misovitým dnom. Výplň: tmavohnedá hlinitá, ojedinele s drobnými uhlíkmi. Rozmery: $d \times š$ – 187 × 96 cm, hl. 8 cm od úrovne skrývky.

Jedinec: skrčená poloha na pravom boku. Orientácia JV (hlava) – SZ (nohy).

AU: pravdepodobne žena, adultus (30-40 rokov).

Nálezy:

1. Fragmenty keramiky zo zasypu. Nekreslené. Inv.č. A 274476-274477.

Hrob 19 – kostrový hrob (Obr. 11; Pl. 1/6)

Jama pravdepodobne oválneho pôdorysu s mierne zvažujúcimi sa stenami a plochým dnom, na S strane napojená priečne oválna jama s priehlbňou, na J strane priečne oválna jama s rovným dnom. Výplň: tmavohnedá hlinitá, ojedinele s drobnými uhlíkmi. Rozmery centrálnej jamy: $d \times š$ – 180 × 80-120 cm, hl. 20 cm od úrovne skrývky. Rozmery S jamy: $d \times š$ – 140 × 100 cm, hl. 36-50 cm od úrovne skrývky. Rozmery J jamy: $d \times š$ – 138 × 90 cm, hl. 24 cm od úrovne skrývky.

Jedinec: A – jedinec v neanatomickej polohe vo vrstve nad anatomicky uloženým zosnulým /C/, prímes.

B – ľudské zuby pri S okraji J jamy, prímes.

C – mierne skrčený jedinec v anatomickej polohe na pravom boku. Orientácia JV (hlava) – SZ (nohy). Poloha nálezov: päť keramických nádob /1-5/ v hornej časti tela, v záhlaví.

D – ľudské zuby pod kľúčnou kosťou jedinca v anatomickej polohe /C/, prímes.

AU:

A – neurčené pohlavie, adultus-maturus.

B – neurčené pohlavie, adultus-maturus.

C – žena, adultus-maturus.

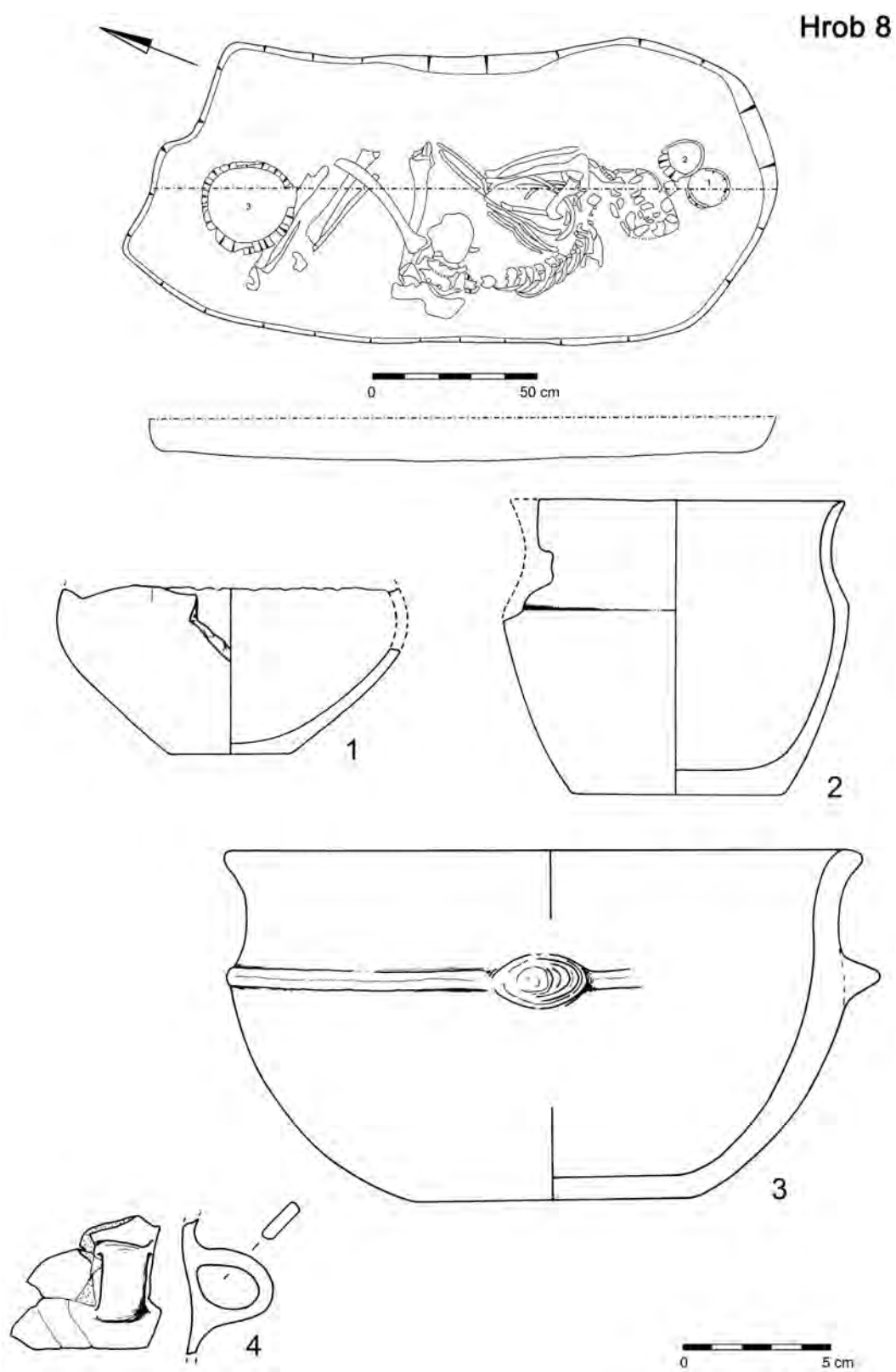

Obr. 8: Hrob 8. 1-4 keramika. Kresba nálezov M. Fábiková. Grafická úprava M. Kafka.

Fig. 8: Grave 8. 1-4 pottery.

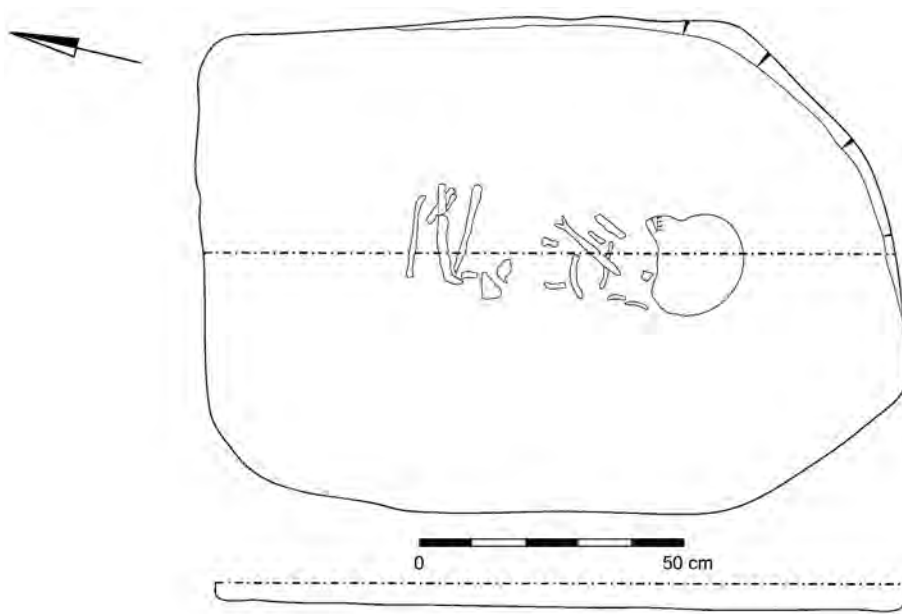
**Hrob 11**

Obr. 9: Hrob 11. Grafická úprava M. Kafka.
 Fig. 9: Grave 11.

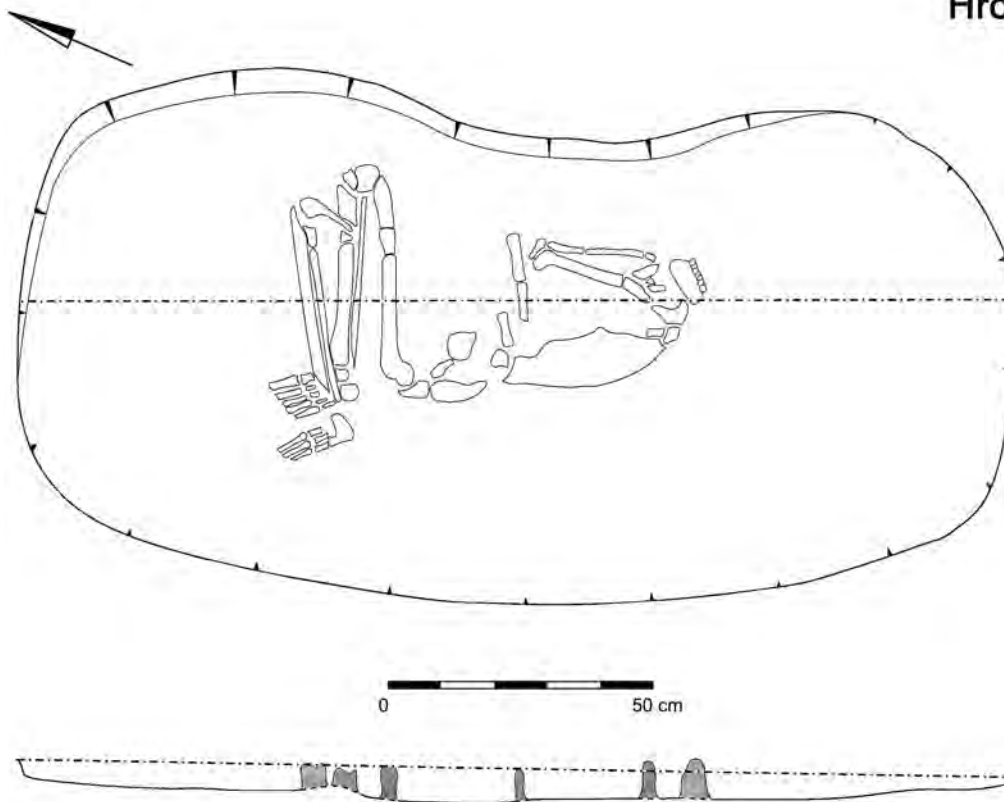
**Hrob 12**

Obr. 10: Hrob 12. Grafická úprava M. Kafka.
 Fig. 10: Grave 12.

Hrob 19

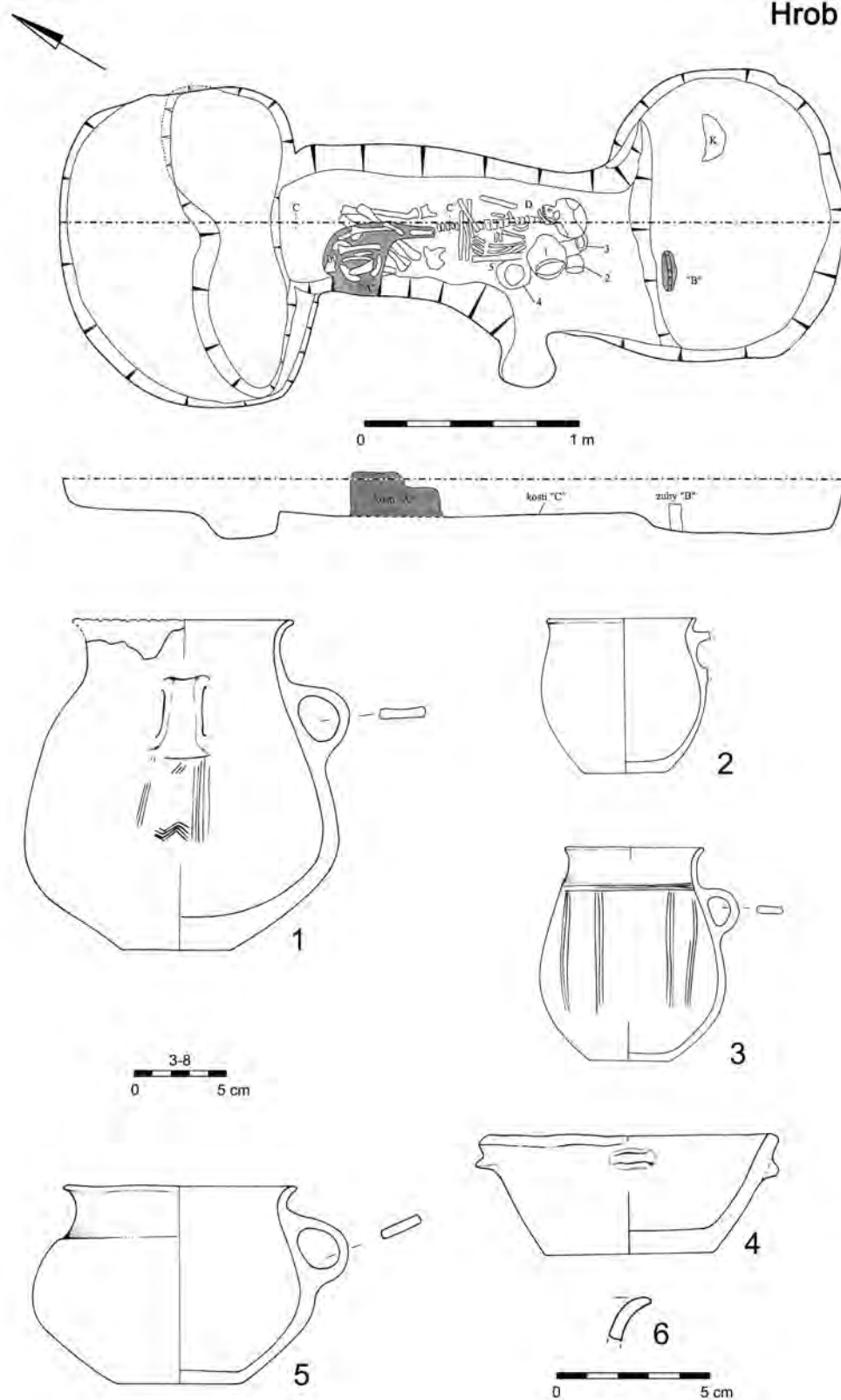

Obr. 11: Hrob 19. 1-6 keramika. Kresba nálezov M. Fábiková. Grafická úprava M. Kafka.
 Fig. 11: Grave 19. 1-6 pottery.



D – neurčené pohlavie, infans I (4–6 rokov).

Nálezy:

1. Džbán s roztvoreným H a nízko posadenou výduťou, páskové U na podhrdlí. Typ Bartelheim D2 (?), resp. Zich 6B, paralely nie sú ale úplne identické. Výzdoba: pod U ryté vertikálne linky a zvyšok viac násobnej vodorovnej krokvice. Rozmery: v – 170, øO – 120, øD – 70. Inv.č. A 274615 (Obr. 11:1).

2. Hrnček súdkovitého tela s ulomeným U, pôvodne umiestnenom v podhrdlí. Typ Zich 3G. Rozmery: v – 80, øO – 85, øD – 50. Inv.č. A 274617 (Obr. 11:2).

3. Džbánok vakovitého tela s mierne roztvoreným H a páskovým U na podhrdlí. Typ Zich 6D3. Výzdoba: z troch rytých obvodových línií na podhrdlí vedú 4 páry rytých „triasní“ pod max. výduť. Rozmery: v – 110, øO – 78, øD – 45. Inv.č. A 274618 (Obr. 11:3).

4. Misa s kónickými stenami, mierne zhrubnutým O a rovným D. Typ Bartelheim L4, resp. Zich 4A1. Výzdoba: pod O pravidelne rozmiestnené štyri lalokovité výčnelky. Rozmery: v – 57, øO – 160, øD – 85. Inv.č. A 274619 (Obr. 11:4).

5. Hrnček s ostrejšie zalomeným telom a vyhnutým O, H oddelené hranou od tela, na podhrdlí páskové U. Typ Zich 2G6. Rozmery: v – 100, øO – 127, øD – 57. Inv.č. A 274620 (Obr. 11:5).

6. Fragment O zo zásypu. Inv.č. A 274607 (Obr. 11:6).

Hrob 20 – kostrový dvojhrob? (Obr. 12; Pl. 1/7)

Jama takmer štvorcového pôdorysu s kolmými stenami a plochým dnom, uprostred porušená recentným zásahom (melioračnou ryhou). Výplň: tmavohnedá hlinitá, ojedinele s uhlíkmi. Rozmery: d × š – 220 × 240 cm, hl. 5 cm od úrovne skrývky.

Jedinec:

A – pôvodne pravdepodobne v anatomickej polohe na pravom boku, porušený recentným zásahom a rozvlečený po ploche celého hrobu? Orientácia: JZ (hlava) – SV (nohy). Poloha nálezov: fragment súdkovitej nádoby /1/ pri hlave, miska /2/ pri nohách?

B – kosti druhého jedinca, prímes?

AU:

A – neurčené pohlavie, adultus (35–50 rokov).

B – neurčené pohlavie, infans I (5–6 rokov).

Nálezy:

1. Dno pravdepodobne súdkovitej nádoby. Rozmery: øD – 50. Inv.č. A 274621 (Obr. 12:1).

2. Fragment misky so zaoblenými stenami a odsadeným D. Rozmery: v – 50, øD – 55. Inv.č. A 274623 (Obr. 12:2).

3. Fragment O zo zásypu. Inv.č. A 274627 (Obr. 12:3).

4. Fragment plastického výčnelku zo zásypu. Inv.č. A 274628 (Obr. 12:4).

Hrob 21 – kostrový hrob (Obr. 13; Pl. 1/13)

Jama obdĺžnikového pôdorysu s mierne kolmými stenami a rovným dnom. Výplň: tmavohnedá hlinitá. Rozmery: d × š – 165 × 100 cm, hl. 10 cm od úrovne skrývky.

Jedinec: skrčená poloha na pravom boku. Orientácia: JV (hlava) – SZ (nohy).

AU: neurčené pohlavie, juvenis–dospelý.

Nálezy: Bez nálezov.

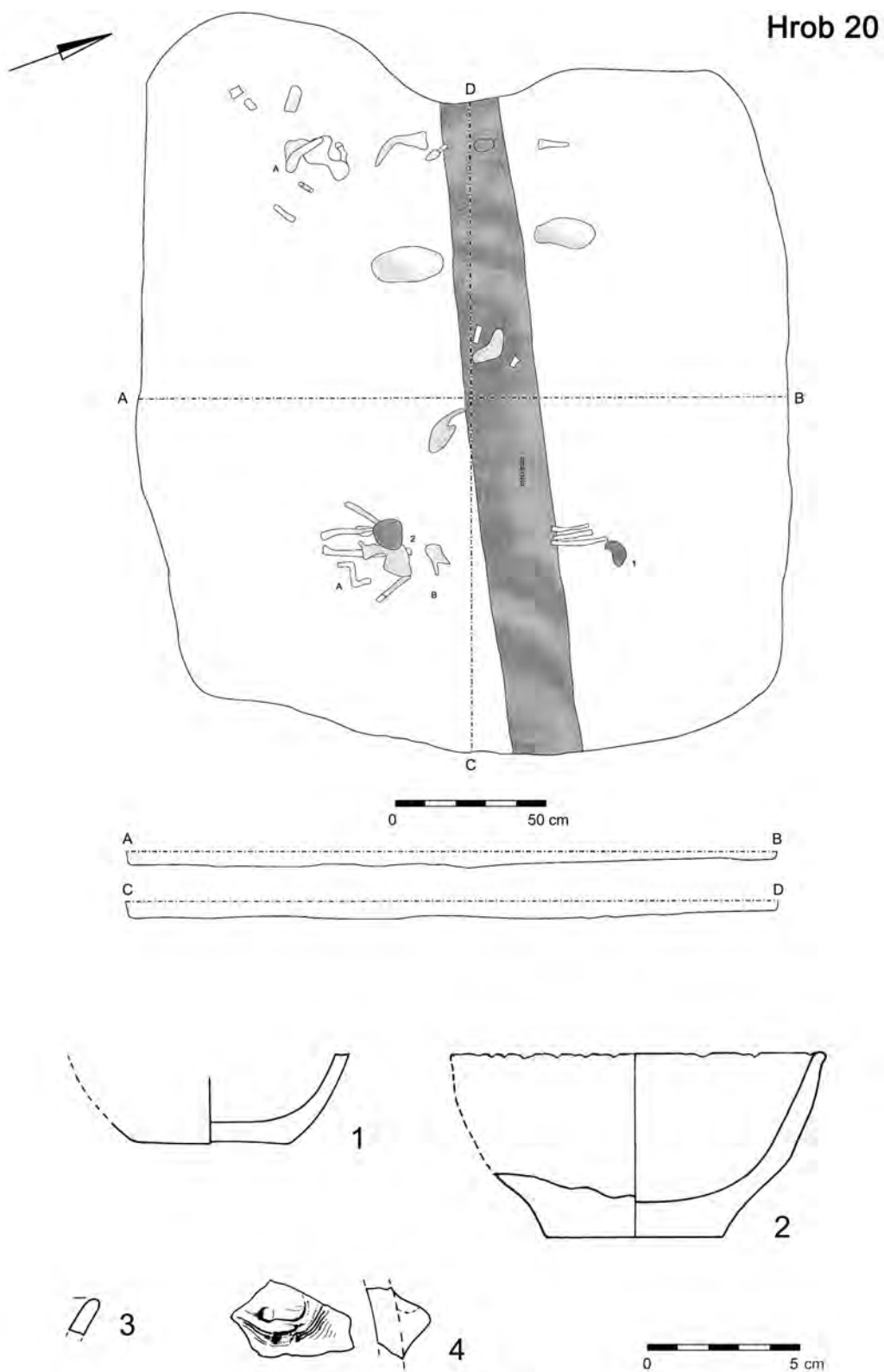

Obr. 12: Hrob 20. 1-4 keramika. Kresba nálezov M. Fábiková. Grafická úprava M. Kafka.
 Fig. 12: Grave 20. 1-4 pottery.

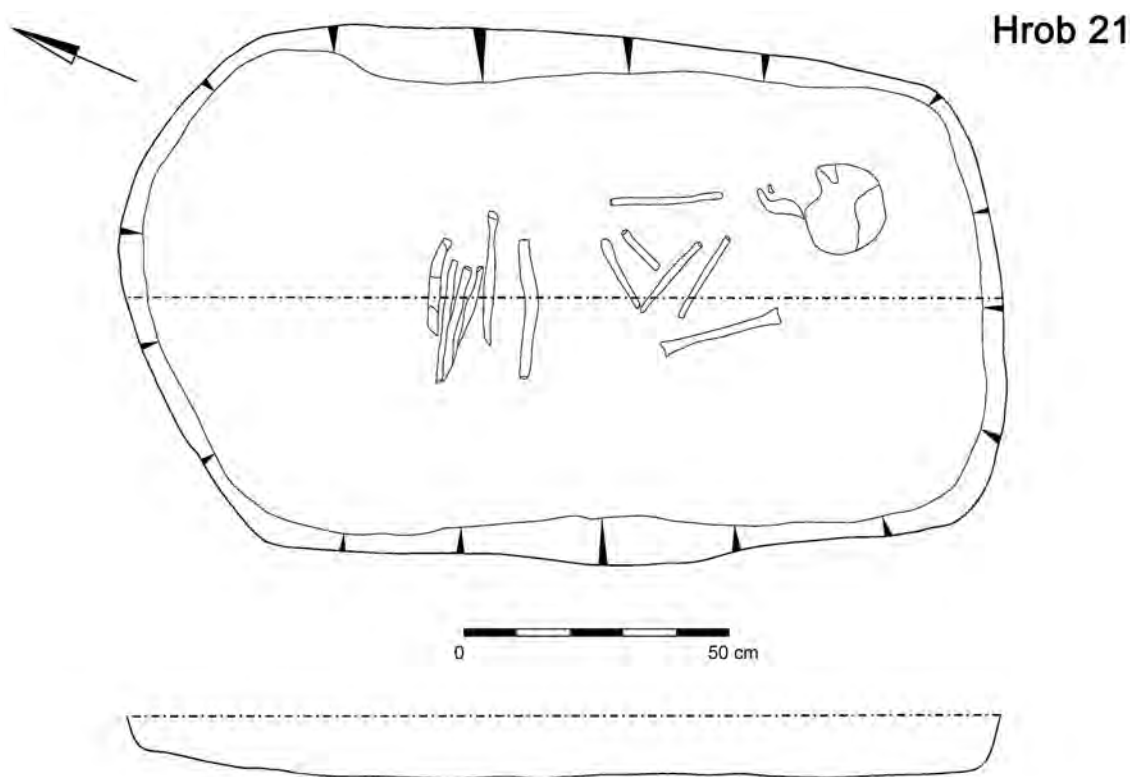

Obr. 13: Hrob 21. Grafická úprava M. Kafka.
Fig. 13: Grave 21.

ANALÝZA NÁLEZOVÝCH SITUÁCIÍ A NÁLEZOV

POLOHA POHREBISKA A JEHO ROZSAH

Pohrebný areál zaujímal priestor veľký asi 40 × 41 m na miernom svahu obrátenom smerom k JV. Rozkladal sa v SV až V časti Plochy I a jeho hranice na J, V a Z sú potvrdené tým, že na preskúmanej ploche ďalšie hroby neboli zistené. Na S a SV strane sú dva hroby (3 a 21) vzdialené len tri až štyri metre od hranice výskumu, ostáva teda otázkou, či pohrebisko nepokračovalo ďalej týmto smerom na nepreskúmanú plochu (Obr. 2).

ROZMIESTNENIE HROBOV NA POHREBISKU

Na pohrebisku bolo preskúmaných celkovo 11 hrobov. Štyri hroby (6, 11, 5, 3) vytvárali súvislý rad smerom JZ–SV. Spolu s hrobmi 4, 7 a 8 následne tvorili možno jednu skupinu. V dolnej, južnej, časti pohrebiska boli zachytené dva osamotené hroby (19, 20), ale vzhľadom na takmer opačnú orientáciu hrobových jám v rámci odchýlok sa javí ich zoskupenie skôr náhodné. Ostatné hroby nevytvárali nejaké väčšie, párové alebo konkrétnejšie zoskupenia v rámci pohlavia, veku, počtu pochovaných alebo výbavy. Akékoľvek ďalšie výpovede o štruktúre a rozsahu pohrebiska sú limitované veľkosťou preskúmanej plochy.



HROBY A ICH ÚPRAVA

Pozorovanie tohto aspektu bolo značne sťažené, z dôvodu hlbokkej skrývky, ktorá v niekoľkých prípadoch zasiahla až úroveň pohrebu. Tým sa výška stien hrobových jám znížila len na niekoľko centimetrov a akékoľvek znaky úpravy boli zničené. V štyroch hroboch (3, 5, 6, 7) sa podarilo zachytiť veľké kamene po obvode hrobových jám a jedincov. Výplň troch hrobových jám (4, 19, 20) tvorila hlina so stopovým množstvom uhlíkov. Otázkou ostáva, či túto výplň s uhlíkmi môžeme považovať za prejav existencie prípadnej drevenej konštrukcie (rakva, doska?) na uloženie zosnulého, alebo ide len o prirodzenú prímes hliny vo forme zuhoľnatých stoniek drevitej flóry. Najplytšie hroby (11, 20) dosahovali zahĺbenie do podlažia len 5 cm a najhlbší hrob (6) 53 cm.

Tvary hrobových jám možno zhrnúť do troch kategórií: pôdorysne oválne alebo nepravidelne oválne sa javilo sedem hrobov (3, 4, 6, 8, 11, 12, 19). Obdĺžnikový pôdorys mali dva hroby (5, 20). Ako takmer štvorcový možno definovať pôdorysu pri dvoch „dvojhroboch“ (5, 20).

POHREBNÝ RÍTUS

Na pohrebisku bolo zaregistrované výlučne kostrové pochovávanie. Anatomicky situovaní jedinci ležali v skrčenej polohe na pravom boku. Orientácia jedincov v základnom poludníkovom smere J (hlava) – S (nohy) sa vyskytla len pri dvoch jedincoch (hrob 7, 4). Ostatní jedinci boli uložení s miernom odchýlkou v smere JV (hlava) – SZ (nohy). Iba pri jednom hrobe (20) sa objavila vzhľadom odchýlky k poludníku opačná orientácia JZ (hlava) – SV (nohy). V štyroch prípadoch (3, 4, 5A, 6) bolo možné popísať polohu zomrelých ako prísne skrčenú, kedy stehenné kosti ležia vzhľadom k trupu v ostrom uhli. Tento stav skrčenia sa dochováva väčšinou vtedy, keď je zomrelý v dobe pohrebu pevnejšie zviazaný. Polohu rúk nebolo možné určiť ani v jednom prípade.

Sedem hrobov (hroby 3, 4, 6, 8, 11, 12, 21) bolo individuálnych, dva hroby (7, 20) obsahovali pozostatky dvoch jedincov. Najväčší počet pochovaných jedincov, štyroch, bol zaregistrovaný v hroboch 5 a 19. Diskutabilná situácia nastáva len pri hroboch 5 a 20. Pri odkrytí sa javili ako hroby pravdepodobne dvoch súčasne pochovaných jedincov do jednej väčšej hrobovej jamy. Podľa sprievodnej dokumentácie² by sa ale pri hrobe 5 dalo uvažovať, že išlo o dva, síce veľmi blízko situované avšak oddelené, hroby. Hrob 20 bol navyše narušený recentným zásahom – melioračnou ryhou – a ani antropologická analýza nedokázala na základe dochovaných skeletov zodpovedať otázku súčasnosti pochovaných jedincov. Dnes, kedy z dôvodu už spomenutej drastickej mechanickej skrývky nedokážeme rekonštruovať pôdorys hrobov 5 a 20 na povrchu pôvodného terénu, nie je možné túto nálezovú situáciu korektne interpretovať.

V jedenástich hroboch bolo dohromady pochovaných devätnásť jedincov. Zatiaľ čo dvanásť jedincov (3, 4, 5A, 5B, 6, 7A, 8, 11, 12, 19C, 20A, 21) ležalo v anatomickej polohe, sedem zomrelých (5C, 5D, 7B, 19A, 19B, 19D, 20B) tvorilo prímes kostrového materiálu bez systematického usporiadania.³ Anatomicky uložených päť jedincov (3, 5B, 6, 7A, 12) patrilo pravdepodobne k ženskému pohlaviu, jedna anatomicky pochovaná bola určite žena (19C) a jeden anatomicky uložený zosnulý (8) patril pravdepodobne k mužskému pohlaviu. Zvyšok pochovaných sa pohlavne nepodarilo určiť. Celkovo bolo na pohrebisku pochovaných 5 detí vo veku infans I: dve (5A, 11) v anatomickej polohe, tri boli indikované v podobe prímies (5C, 19D, 20B); 3 dospievajúci vo veku juvenis–adultus: dvaja v anatomickej polohe (7A, 21), jeden v podobe prímies

2 Priamo v teréne bol pri odkrývaní niektorých objektoch nahraný audiovizuálny záznam.

3 Zachovalosti antropologického materiálu sa venuje článok DOBISÍKOVÁ – VELEMÍNSKÝ 2015.



(7B); 10 dospelých vo veku *adultus-maturus*: siedmi v anatomickej polohe (3, 4, 5B, 8, 12, 19C, 20A) a traja v podobe prímiesi (5D, 19A, 19B); a nakoniec 1 starší anatomicky uložený vo veku *maturus* (6). Za súčasne pochovaných jedincov môžeme s menšími výhradami považovať len dvoch anatomicky uložených jedincov v hrobe 5 (5A, 5B). V tomto prípade by išlo o pohreb pravdepodobne dospelej ženy a dieťaťa neurčeného pohlavia, kedy obaja boli pochovaní na miesto posledného odpočinku ďalšieho dieťaťa a dospelého jedinca neurčeného pohlavia. Kostí skôr pochovaného dieťaťa a dospelého boli opätovným pohrebom asi ženy alebo dieťaťa narušené a zhrnuté/zmiešané s výplňou hrobovej jamy, prípade odhrnuté k okraju hrobovej jamy. Pokiaľ ide naozaj o jednorazový pohreb dvoch jedincov do hrobovej jamy ďalšieho jedinca, tak sa táto situácia javí síce ako výnimočná, nie ale netypická pre obdobie staršej doby bronzovej v prostredí únětickej kultúry (SMEJTEK 2001, 226). Súčasne pochovaní jedinci bývajú indikátorom nejakého neduhu, zdravotného alebo spoločenského, ktorý viedol k úmrtiu viacerých členov (rodiny, komunity) naraz (SMEJTEK 2001, 226). Za naopak veľmi typický prejav tohto kultúrneho okruhu je považované druhotné otváranie hrobov, či už zo zisťovacieho, rituálneho alebo spoločenského dôvodu, a to buď súčasníkmi zomrelých, alebo v dlhšom časovom odstupe (cf. SMEJTEK 2001, 226; KOSTKA – SMEJTEK 2012, 698–700).

Ako už bolo spomenuté vyššie, na lokalite v Prahe-Ruzyni boli dodatočne pochovaní jedinci do štyroch hrobov (5, 7, 19, 20), v dvoch prípadoch (5, 19) šlo dokonca o pohreby štyroch ľudí v jednej hrobovej jame. Prímiesi pritom tvorili jak nedospelí, tak i dospelí jedinci. Konkrétnejšie odpovede na otázky príbuznosti pochovaných osôb v jednej hrobovej jame by mohli poskytnúť zatiaľ nerealizované testy genetickej príbuznosti.

HROBOVÉ NÁLEZY

Mierna väčšina hrobov v Prahe-Ruzyni obsahovala milodary (3, 5, 7, 8, 19, 20). Päť hrobov (4, 6, 11, 12, 21) bolo bez prídavkov. Vyššia absencia hrobov bez nálezov môže mať rôzne dôvody. Na strane jednej môže súvisieť s vyšším počtom (ôsmich) zomrelých nedospelých jedincov, ktorí ešte nemali nárok byť pochovaní s prídavkom.⁴ V druhom prípade musíme uvažovať o prídavkoch z organických materiálov, ktoré sa dochovávajú len vo veľmi výnimočných prípadoch (cf. MOUCHA 2012, 203; MAJER 2012, 205–206). Vo všetkých hrobov s prídavkami sa nachádzali keramické nádoby. V troch prípadoch boli do hrobu pridané dve nádoby. V diskutabilnom dvojhrobe 5 mali zomrelí uloženú misku pred tvárou (5A) a hrnček za temenom hlavy (5B). V hrobe 7 ležal hrnček pred tvárou a miska vo fragmentárnom stave bola pozdĺž prednej časti tela zomrelého. V predpokladanom dvojhrobe 20 nebolo možné pôvodnú polohu dvoch misiek určiť. V dvoch prípadoch boli v hrobe nájdené tri nádoby. V hrobe 3 mal zosnulý tesne za hlavou hrnček a džbán a pri nohách misu. V hrobe 8 mal pochovaný dva hrnčeky za hlavou a misu pri nohách. Najviac päť nádob obsahoval hrob 19, ktorý mal dva džbány, hrnček, hrniec a misu uložené pozdĺž chrbtovej časti tela.

Z hľadiska kombinácie keramických tvarov možno konštatovať trojakú zostavu typov nádob. V troch prípadoch sa v hrobe vyskytovali v podobe prídavkov misa a hrnček (5, 7, 8 – 2x hrnček). V jednej situácii sa spolu nachádzala trojkombinácia džbán, hrnček a misa (3) a v jednom prípade sa tiež objavila kombinácia všetkých tvarov zastúpených na pohrebisku džbán, misa, hrnček a hrniec (19). Základnou kombináciou sa tak javí hrnček a misa, ktoré sa objavili vo všetkých prípadoch.

4 Cf. LUTOVSKÝ – SLABINA 1993, 11–12, Tab. 1; LIČKA – LUTOVSKÝ 2006, 32–75; MOUCHA – ŠPAČEK 2011, 208; PETRIŠČÁKOVÁ 2014, 666.



Bližšiu analýzu keramických tvarov, ktoré boli do hrobu ukladané súčasne, sťažuje skutočnosť, že v početnom zastúpení hrobov boli antropologickým rozborom zistené viacnásobné pohreby. Súbežný výskyt viacerých nádob v jednom hrobe tak nemusí znamenať ich súčasné uloženie, ale môže súvisieť s časovo odlišnými udalosťami pri postupnom ukladaní zomrelých do jednej hrovej jamy. Určite je nutné rátať s okolnosťou, že nie všetky nádoby súvisia s jedným pohrebom (cf. LIMBURSKÝ – KALFUSOVÁ *et al.* 2014, 598).

Kovové nálezy zastupuje iba jediný artefakt: v hrobe 3 ležala na ľavom spánku pochovaného medená záušnica (Obr. 3:4). Na ďalších piatich jedincoch (3, 5A, 5B, 5C, 6) boli registrované zelené rezíduá pravdepodobne po kovových artefaktoch (záušniciach?) (DOBISÍKOVÁ – VELEMÍNSKÝ 2015).

Pomerne zaujímavým nálezom sú kosti zvierat v dvoch hroboch. V hrobe 3 bola pri pravej ruke pochovaného položená zvieracia lopatka. Zosnulý v hrobe 6 mal zvieracou lopatkou priamo prekrytú dolnú časť tváre. Zatiaľ sa v literatúre objavujú len neurčité indície, ktoré by vysvetľovali túto tradíciu registrovanú v únětickej kultúre.⁵ No i tak je už viac-menej jasné, že nejde o prídavok vo forme mäsitej potraviny, ale skôr ide o rituálnu záležitosť, ktorá súvisí so samotným pohrebným aktom. Iné zvieracie kosti v nálezoch neboli zaznamenané.

Príslušnosť ďalších nálezov k únětickej kultúre je značne problematická. Vo výplní jám sa nachádzali bližšie nestratifikované keramické fragmenty (Hroby 5, 7, 8, 12, 19, 20) a štiepaná industria (H5) pravdepodobne z obdobia eneolitu až staršej doby bronzovej.

KERAMICKÉ NÁLEZY

Keramika prikladaná ako prídavok do hrobu únětickej kultúry na pohrebisku v Prahe-Ruzyni svojím charakterom a prevedením plne zapadá do známej keramickej produkcie tohto obdobia. Typologicky je možné nádoby rozdeliť na niekoľko podrobnejších tried:

- nižšie hrnčeky s ostro zalomenou výduťou, odsadením na pleciah, vyhnutým O a jedným páskovým U (H3:2, H5:2, H7:1).
- stredne veľký variant hrnčekov s ostro zalomenou výduťou je zastúpený jedným dnom (H8:1).
- hrnček súdkovitého tela s vyhnutým O a malým pásikovým U hneď pod O (H19:2).
- stredný variant hrnčeka súdkovitého tela je zastúpený hrnčekom s odsadeným H a pravdepodobne väčším pásikovým U (H8:2).
- malý džbánok vakovitého tvaru s vyhnutým O, malým pásikovým U pod O a hranou odsadeným H zdobený „triasňami“ (H19:3).
- vyšší džbánok s ostro zalomenou nízko posadenou výduťou, odsadeným H, páskovým U a vyhnutým O zdobený rytou krokvicou pod U (H19:1).
- vyšší džbánok s ostro zalomeným telom v dolnej časti a vyhnutým O, vyšším mierne odsadeným H, na pleciah, na úrovni U po obvode s vodorovnou trojlinkou (H3:1).
- stredne veľký hrniec s ostro zalomenou výduťou s hranou, odsadeným H a páskovým U na pleciah (H19:5).
- fragment malej misky s odsadeným dnom a zaoblenými stenami (H20:2).
- stredne veľká kónická misa, rovným D a štyrmi pravidelne rozmiestnenými výčnelkami pod O (H19:4).
- veľká misa esovitej profilácie, s plastickou hranou osadeným O a štyrmi nepravidelne rozmiestnenými výčnelkami posadenými na hrane (H8:3).
- misa pôvodne na štyroch nôžkach, jedna nôžka ulomená, nedochovaná, so štyrmi pravidelne rozmiestnenými výčnelkami pod O (H3:3).

5 Cf. TIHELKA 1953, 242–243; PLEINEROVÁ 1966, 366; 1978, 369; KRÁL 2011, 57–58, 76–78.



Trochu nás zaskočilo, že pre tieto pomerne dobre definovateľné typy sme len s obtiažami hľadali presnejšie paralely v typológii únětickej keramiky tak ako ju navrhol M. Bartelheim (1998). Paradoxne má ale skoro každý tvar svoju pomerne dobrú paralelu v únětickom materiáli severne od Krušných hôr, hlavne v oblasti okolo pohoria Harz (ZICH 1996).

Väčšina keramického súboru pozostáva z jemne plavenej hlíny a nádoby majú hladký, aj keď nepravidelný povrch. Vonkajšok prevažujúceho počtu nádob bol pôvodne pravdepodobne leštený tvrdým predmetom, ale stopy leštenia sa dochovali len na niektorých nálezoch (najmarkantnejšie znaky leštenia sa javia na dvoch nádobách H3:1 a H20:2). Do kategórie stredne hrubozrnných nádob patria tri misky a drobný fragment ďalšej, ktoré nesú nepochybne tiež stopy povrchovej úpravy leštením.

S prihliadnutím na zrekonštruovaný stav keramického inventára možno pozorovať, že väčšina nádob z jemne plavenej hlíny vykazuje na lome tzv. sendvičový efekt. Črepy sú pomerne porézne s mnohými jemnými podlhovastými pórami. V prípade ostriva dominujú jemné plátky sludy viditeľné hlavne na povrchu. Je teda možné, že nádoby boli dodatočne potiahnuté jemnou sludovitou engobou.

Stredne hrubozrnné nádoby sú pomerne silne ostrené jemnými až stredne veľkými časticami minerálneho ostriva. Voľným okom je viditeľných menej pórov, sú skôr okrúhle a stredne veľké. Všetky tri príklady nádob (H8:3, H19:4, H20:2), ktoré máme k dispozícii sú miestami vypálené skôr do červena. Tieto stredne hrubozrnné nádoby vykazujú výrazne menej čiastočiek sludy na povrchu, z čoho možno súdiť, že sluda bola pravdepodobne prirodzenou prímiesou hlíny.

Na príklade tohto nevelkého keramického súboru nádob je možné vyvodit' isté technologické závery. Napriek tomu, že všetky nádoby boli ručne vyrábané, zdajú sa byť stredne hrubozrnné nádoby, aj s prihliadnutím na spôsob výpalu, produkované iným technologickým postupom.

Výzdobné motívy na keramických nádobách z pohrebiska sú zastúpené dvomi typmi. Plastické výčnelky v horizontálnom prevedení sa uplatnili na troch misách v hrobách 3, 8, a 19. Rytá horizontálna výzdoba je príznačná pre hrnček a džbán v hrobe 3. Rytými „triasňami“ je zdobený džbán v hrobe 19 a z rovnakého hrobu pochádza džbán s rytou výzdobou v podobe vertikálnych liniek a viac násobného rytého meandru pod uchom. Za zvyšok rytej „triasňovej“ výzdoby možno považovať i zdobenie na fragmente hrnčeka s ostro zalomeným telom z hrobu 8.

OSTATNÉ NÁLEZY

Okrem keramických nálezov bola objavená len jedna pravdepodobne medená záušnica stočená z dvojitého drôtu (Typ S5. 2 podľa BARTELHEIM 1998, Taf. 46) z hrobu 3. Poloha artefaktu na ľavom spánku zomrelého odpovedá predpokladanej funkcii vlasového šperku.

DATOVANIE POHREBISKA

V oblasti stredných, severozápadných a východných Čiech sú pre únětickú kultúru užívané tri relatívne chronologické schémy.⁶ Najčastejšie používaný systém V. Mouchu (1960, 30–40; 1963;

6 V tejto časti je podaný len stručný prehľad chronologických systémov. Danej problematike sa venujú podrobnejšie publikované syntézy, naposledy napr. SMEJTEK 2005, 361–397; JIRÁŇ ed. 2008, 28–30 a nasledujúca kapitola.



1966) je vypracovaný na podklade typologickej analýzy keramického materiálu zo stredných a východných Čiech. Staršie obdobie únětickej kultúry rozdelil do štyroch fázy (1. protoúnětická, 2. staroúnětická, 3. stredoúnětická, 4. predklasická) a mladšie na dve fázy (5. klasická a 6. poklasická). Chronológia I. Pleinerovej vychádza z analýzy materiálu únětickej kultúry zo severozápadných Čiech a prilahlých oblastí Saska (PLEINEROVÁ 1966, 339–458; 1967, 1–36). Staršie obdobie delí na dva stupne (I, II) a mladšie zastupuje jeden stupeň (III). Posledný systém vytvoril M. Bartelheim (1998). Na princípe počítačovej seriácie rozdelil český materiál únětickej kultúry do troch stupňov. Prvé dva odpovedajú staršiemu obdobiu (I, II), tretí zase obdobiu mladšiemu (III). Tieto systémy je možné pomerne dobre synchronizovať a rozdeliť na úseky staršieho a mladšieho obdobia (BARTELHEIM 1998, 131, Graphik 7). Tieto „české“ systémy vhodne dopĺňa monumentálna práca B. Zicha, ktorá únětickú kultúru delí tiež na 5 stupňov, ktorá zhruba odpovedá deleniu V. Mouchy, len nevyčleňuje stredoúnětickú fázu (ZICH 1996, 341, Abb. 13).

Z analýzy materiálu a situácií na pohrebisku vyplýva, že hroby na lokalite Praha-Ruzyně patria do obdobia staršej únětickej kultúry. Podľa najzaužívanejšieho chronologického systému V. Mouchu hovoríme o 1.–4. fáze staršieho obdobia únětickej kultúry (MOUCHA 1963, 9–60). Z celkového počtu 11 preskúmaných hrobov len 6 hrobov obsahovalo prídavky. Vo zvyšných sa milodary nepodarilo zaregistrovať. Príslušnosti hrobov bez prídavkov k rovnakému časovému zaradeniu prispieva poloha na pohrebisku, kde sa nachádzali uprostred hrobov s výbavou, ktoré rešpektovali, ako aj ich poludníková orientácia (miestami s miernymi odchýlkami). Túto skutočnosť podporuje i to, že na preskúmanej Ploche I bol okrem hrobov únětickej kultúry, preskúmaný len jeden kostrový hrob kultúry so šnúrovou keramikou a potom už len žiarové hroby knovízskej kultúry. Hlavným datovacím materiálom na pohrebisku je keramika. Jediná kovová záušnica stočená z dvojitého drôtu z hrobu 3 je zastúpená v staršom období únětickej kultúry a plynule bez výrazných zmien bola užívaná tiež v mladšom únětickom období. Územie jej rozšírenia je pomerne veľké, zasahuje Čechy, Moravu a prilahlé oblasti (BARTELHEIM 1998, Karte 143, Diagramm 12). O ďalších kovových artefaktoch nemôžeme povedať nič konkrétne.

Keramický inventár zastupuje bežnú produkciu obdobia staršej únětickej kultúry v Čechách. Nezdobené misky z hrobov 5, 7, 20 majú štandardný tvar, aký sa objavuje v priebehu celého praveku a nemajú potrebnú chronologickú citlivosť. Misy zdobené lalokmi a výčnelkami z hrobov 8 a 19 registrujeme na pohrebiskách staršej únětickej kultúry (napr. Lázně Toušeň: MOUCHA 2011, Obr. 4:2, 5:2, 7:2; Praha-Ďáblice: KOSTKA – SMEJTEK, 2012, 694, Obr. 12:4 apod.). Zvláštnu pozornosť si zasluhuje misa pôvodne na štyroch nôžkach s pravidelne rozmiestnenými lalokovitými výčnelkami na tele z hrobu 3. Rôzne profilované misy na troch až šiestich nôžkach majú svoje korene v mladoeneolitickej kultúre zvoncovitých pohárov. Na Morave sa obecné vyskytujú hlavne v najstaršom protoúnětickom období (STUHLÍK 2004, 155–156). Situácia v Čechách je trochu odlišná a misy na nôžkach predstavujú plnohodnotnú zložku keramickej náplne 2.–3. fáze staršieho obdobia únětickej kultúry (MOUCHA 1963, Abb. 12:12, 13:11, 14:3, 19:14–15, 21:2; BARTELHEIM 1998, Diagramm 3, 6, Taf. 15:10, 24:16, 25:4, 30:8, 43:L5; naposledy KOSTKA – SMEJTEK 2012, 711). Hrnčeky s ostro zalomeným telom z hrobov 3, 5, 7 a väčší hrniec s ostro zalomeným telom z hrobu 19 patria do náplne 3.–4. fáze staršieho obdobia únětickej kultúry (MOUCHA 1963, Abb. 13:12, 15; 14:8; BARTELHEIM 1998, Diagramm 3, 6). Hrnčeky súdkovitého tela z hrobov 8, 19 a 20 môžeme bez väčších pochybností datovať do staršej únětickej kultúry (MOUCHA 1963, Abb. 17:5, 6).

Poslednou kategóriou keramických nádob na pohrebisku v Prahe-Ruzyni sú džbány. Menší džbánok pologulátého až vakovitého tela z hrobu 20 a väčší džbán z rovnakého hrobu, ktorému sa pod uchom dochovali dve „triasne“, medzi ktorými je viacnásobná vodorovná rytá krokvica, sú typickými reprezentantmi staršieho obdobia únětickej kultúry. Táto tradícia zdobenia má dlhú tradíciu a pomerne veľké teritoriálne rozšírenie. Jej kontinuitu sledujeme



už od obdobia zvoncovitých pohárov cez protoúnětickú kultúru až do staršej fáze únětickej kultúry (PEŠKA 2009, 165–168; MOUCHA 1963, 27, Abb. 25:9). Najčastejšie je spojovaná s 1. a 2. fázou únětickej kultúry (MOUCHA 1963, Abb. 12:7, 16, 11:35). Posledný džbán z hrobu 3, s vyšším hrdlom a takmer až dvojkónickým telom, zdobený tromi obvodovými rytými linkami je takmer analogický k tvaru z Prahy-Ďáblic, ktorý autori na základe argumentácie postavenej na porovnaní situácie s Moravou, datujú skôr do 1.– protoúnětickej fáze únětickej kultúry (KOSTKA – SMEJTEK 2012, 706, Obr. 11:2). Nie je ale úplne identický.

Obecne sa usudzuje, že v rámci staršieho vývoja dochádza k ostrejšej profilácii nádob, ako i vzájomnému prekrývaniu po sebe nasledujúcich fáz, takže ich nie je možné úplne ostro predeliť (MOUCHA – ŠPAČEK 2011, 208–209). Prvé dve fázy sú charakterizované prevažne vakovitými tvarmi nádob, obľajšou profiláciou a charakteristickou „trásňovou“ výzdobou v rytom alebo plastickom prevedení (MOUCHA 1963, 27). Ostrejšiu profiláciu nádob uprostred tela, mierne vyhnuté okraje a náznak nôžky podstavy sledujeme skôr v 3. fáze – stredoúnětickom období (MOUCHA 1963, 29–30). Staršiemu obdobiu únětickej kultúry odpovedá aj spôsob pochovávaní, kedy je v jednej hrovej jame postupne pochovaných niekoľko jedincov. Poloha anatomicky pochovaných zomrelých sa pohybovala v smere JV (hlava) – SZ (nohy), okrem hrobu 20, kde bol zosnulý uložený s odchýlkou v smere JZ (hlava) – SV (nohy). Odchýlka hlavy v smere JV je typická skôr pre staršiu únětickú kultúru vo východočeskej oblasti, v stredných Čechách sa uplatňovala skôr odchýlka hlavy v smere JZ (MATOUŠEK 1982, Tab. 9).

K OTÁZKE POČIATKU STARŠEJ DOBY BRONZOVEJ V ČECHÁCH

Súbor nálezov ktorý sme na počesť jubilanta v tomto článku predložili môže byť viac-menej bez problémov zaradený do staroúnětického stupňa únětickej kultúry. Ak by sme používali delenie V. Mouchu (1961; 1963), tak by to bola jeho fáza 2, možno ale aj fáza 3, keďže sa ich diferenciácia opiera len o prítomnosť niekoľko málo nových tvarov (napr. tzv. lovosická misa), pri ktorých absencii bližšie priradenie možné nie je. Podľa Mouchových opakovaných vyjadrení sa malo pri jeho fázach 1 až 4 (teda protoúnětická, staroúnětická, stredoúnětická a predklasická fáza) jednať stále ešte o finálne štádiá eneolitu.⁷ Za včasnobronzovú považoval Moucha až svoju klasickú fázu, ktorú tým pádom dotoval do Reineckeého stupňa A1 (MOUCHA 1963; 1982; 2005). Ako si ale všimla Z. Benkovsky-Pivoarová (BENKOVSKY-PIVOAROVÁ – CHROPOVSKÝ 2015-II, 7), v roku 1974 zosynchronizoval Moucha svoju klasickú fázu 5 s klasickou fázou 4 podľa J. Ondráčka a posunul ju teda do stupňa A2, kam svoju klasickú fázu dotoval Ondráček (1964). To by následne implikovalo posunutie staroúnětického stupňa do A1. V rokoch 1982 a 2005 sa však Moucha explicitne vrátil späť k datovaniu klasickej únětickej kultúry do stupňa A1. Tým sa v podstate dostávame k jadrú problému. Kam so staroúnětickým stupňom? Najnovšia syntetická publikácia k tématu naďalej datuje klasickú fázu únětickej kultúry do Reineckeého stupňa A1, s tým, že do stupňa A2 priraduje až fázu poklasickú (JIRÁŇ ed. 2008, 29, Tab. 1).

Pri pohľade z Podunajska, ktoré vykazuje väčšiu variabilitu a bolo za posledných 100 rokov podrobené viacerým periodizačným pokusom,⁸ musíme však skonštatovať že na území južnej Moravy – kultúrne a geograficky najbližšej k stredným Čechám – je do stupňa A1 kladená už staroúnětická fáza/kultúra, spolu s predklasickou fázou únětickej kultúry (STUHLÍK 1993,

7 Mouchove argumenty sú dobre zhrnuté napr. v *Pravěkých dějinách Čech* (MOUCHA 1978, 319–327).

8 Len výberovo: REINECKE 1924; SCHUBERT 1973; RUCKDESCHL 1978; KRAUSE 1988; PEŠKA – ŠEBELA 1992; BERTEMES – HEYD 1996; NEUGEBAUER-MARESCH – NEUGEBAUER 1997; BERTEMES – HEYD 2002; PEŠKA 2009.



240). A to napriek aj na Morave zjavným typologickým prepojeniam na nezdobenú sprievodnú keramiku kultúrneho komplexu zvoncovitých pohárov (cf. napr. BARTELHEIM 1998, 119). Do stupňa A1 by staroúnětickú fázu datoval aj J. Bouzek (2015).

Pre lepšie ukotvenie staroúnětickej fázy bude ale potrebné sa pozastaviť nad datovaním jej predchádzajúcej fázy protoúnětickej (ONDRÁČEK 1967; 2009). Táto býva na Morave a na Slovensku synchronizovaná so skupinou Chłopice-Veselé (TOČÍK 1963; FURMÁNEK – VELIAČIK – VLADÁR 1999) a obe bývajú následne priradované do stupňa A0 postulovaného pre Podunajsko (BERTEMES – HEYD 1996; LICHARDUS – VLADÁR 1997; BÁTORA 2000, 517–520).⁹ So všetkými jeho možnými slabosťami nám príde, že definícia stupňa A0 je užitočná (minimálne pre Podunajsko) a dobre zhrňa kultúry a kultúrne skupiny v tomto prechodnom období. Bádateľia majú pritom tendenciu vnímať tento stupeň skôr už ako „bronzový“, než „eneolitický“ (STUHLÍK 1993; FURMÁNEK – VELIAČIK – VLADÁR 1999; BÁTORA 2000). Možno by stálo za zváženie aplikovať tento prístup aj na stredočeskú oblasť.

Sme si vedomí toho, že v akademickej rovine je v humanitných vedách terminológia žiaľ často otázkou subjektívneho postoja, či výskumnej tradície, ktorá sa môže líšiť. Napriek tomu si myslíme, že v tomto prípade je potrebné sa týmto zapodievať, a to kvôli podstate toho, čo sa odohráva v rámci prechodu medzi eneolitom a staršou dobou bronzovou. Práve pri prechodných vývojových fázach, čo je presne prípad horizontov spojených s fázami protoúnětickej a staroúnětickej, je možno do istej miery jedno, či ich nazývame ešte neskoro eneolitické, alebo už starobronzové. Dôležité ale je, aby sme si uvedomili ich synchrónnosť s udalosťami tak ďalej na juh, ako aj na západ a juhovýchod, keďže práve prechod z eneolitu do doby bronzovej je podstatný nielen z čisto chronologického hľadiska. Ide o dôležitý prelom, kedy sme okolo roku 2200 p. n.l., resp. 2150 p. n.l. (viď nižšie) svedkami celej rady zmien, ktoré v neposlednej miere môžu súvisieť aj s istými klimatickými zmenami (príspevky v MELLER *et al.* 2015, obzvlášť BERTEMES – HEYD 2015; BOUZEK 2015; PEŠKA 2009, 234–240). Je následne pomerne ťažké pojednávať o staroúnětickej fáze v stredných Čechách ešte ako o eneolitickom fenoméne, keď v okolitých periodizačných systémoch figuruje už ako počiatková doba bronzová. Rovnako je nutné si ujasniť, aká je v Čechách potom náplň stupňa A1 a čo je vlastne stupeň A2.¹⁰

Z pohľadu absolútnej chronológie sa v Podunajsku pre začiatok doby bronzovej vžilo za posledné roky dátum 2300 až 2200 p. n.l. (BECKER *et al.* 1989). Najnovšie výsledky kolegov z južného Nemecka ale možno zásadným spôsobom ovplyvnia ďalšie bádanie na tomto poli (STOCKHAMMER – MASSY *et al.* 2015; 2016). Prehodnotením starších 14C dát z pohrebiska Singen, spojeným s novým vzorkovaním pôvodného materiálu, ako aj vyhotovením nových meraní z relevantných pohrebísk v okolí Augsburgu vyšlo najavo, že počiatok stupňa A1 treba klásť skôr okolo roku 2150 p. n.l., čo bolo do istej miery zvažované už aj pred tým (súhrnne v BERTEMES – HEYD 2015, 564).

Oveľa zásadnejšie bolo ale poznanie, že 14C datovanie hrobov s typickými ihlicami a inými nálezmi, podľa ktorých Ruckdeschel definoval svoje stupne A1a, A1b, A2a, A2b a A2c, potvrdilo to, že typologický a kultúrny vývoj počas staršej doby bronzovej neprebíhal tak lineárne ako si to Reinecke a Ruckdeschel v zmysle štandardného monteliiovského evolučného modelu predstavovali: najprv jednoduchšie tepané „bronzы“ a neskôr sofistikovanejšie odlievané typy,

9 Ponechajme stranou diskusiu o možnom dožívaní rôznych starších kultúrnych elementov do tohto stupňa, či zásah južnejších kultúr ako sú Somogyvár-Vinkovci, alebo diskusiu o súčasnosti kultúry Kosihy-Čaka-Makó so skupinou Chłopice-Veselé, či naopak s kultúrou so šnúrovou keramikou (cf. BERTEMES – HEYD 2002; BENKOVSKY-PIVOVAROVÁ 2005).

10 Rozsiahla diskusia k existencii, či neexistencii stupňa A3 v Podunajsku v tomto prípade na stredné Čechy asi nie je nutné aplikovateľná.



ktoré už poväčšinou majú dostatočný podiel cínu aby mohli byť nazývané skutočnými bronzami. Ukázalo sa, že nálezy, ktoré Ruckdeschel priradil do svojho stupňa A1b netvorí samostatný vývojový (a v doterajšom ponímaní aj chronologický) stupeň, cf. BÁTORA 2000, Abb. 692), ale bežia súbežne tak s nálezmi jeho stupňa A1a ako aj stupňa A2a.¹¹ Toto poznanie by mohlo mať zásadný dopad aj na chápanie a periodizáciu únětickej kultúry aj v stredných Čechách, do istej miery predznačené už 14C dátami z pohrebiska v Miškovicih (ERNÉE – MÜLLER – RASSMANN 2009).

Tretí bod, ktorý by sme radi v tejto úvahe vypichli, sa týka zaužívaných konceptov kultúr a skupín ako takých (BAČA 2015). Pribúdajúce nové dáta, či už z nových terénnych výskumov, alebo z práve vy publikovaného a dlho očakávaného kompendia pre západné Slovensko (BENKOVSKY-PIVOVAROVÁ – CHROPOVSKÝ 2015), poukazujú čoraz silnejšie na to, že tieto definície kultúr sú aplikovateľné len na istú časť materiálnej kultúry a ani zďaleka nepopisujú komplexnosť situácie, ktorá sa pred nami postupne vynára. Práve oblasť stredného Podunajska vykazuje až príliš veľa kultúrnych skupín a fenoménov koexistujúcich súbežne. Takéto materiálne presahy bývali tradične interpretované či už ako importy, alebo v zmysle exogamie alebo prospektorov. Tieto interpretácie ostávajú aj naďalej v platnosti, oveľa viac sa musíme ale začať venovať aspektom aktívneho určovania svojej vlastnej identity (tzv. *negotiating identity*), mali by sme očakávať pravdepodobne väčšiu mobilitu vtedajšej populácie, hlavne si ale v súčasnosti postulované hranice jednotlivých archeologických kultúr musíme predstaviť oveľa priepustnejšie.

V takomto krátkom príspevku samozrejme nemáme hotové riešenia. Vo svetle najnovšieho bádania nám ale prišlo dôležité tieto aspekty včasnej doby bronzovej tematizovať a ponúknuť na ďalšiu diskusiu. Určite by aj nám pomohol program rigorózneho a cieleného vzorkovania na 14C datovanie, ktoré by mohlo rozlúsknuť aj dlhšie pertraktovanú tému postupného obsadzovania pohrebísk rôznymi po sebe (?) nasledujúcimi kultúrami/skupinami. Rovnako ambiciózná, ale tiež veľmi potrebná by bola komplexná analýza a nová syntéza nálezov zo staršej doby bronzovej v oblasti stredného Podunajska, ktorá by sa pokúsila poňať spomenutý materiál bez ohľadu na doteraz zaužívané „nálepky“ a zhodnotila ho na čisto morfológickom základe, dnes už bezpodmienečne za pomoci multivariačných štatistík. Dopad na oblasť Čiech možno nebude až taký zásadný, keďže prakticky celé územie je pokryté jednou kultúrou. Ale už Ivana Pleinerová (1967) tematizovala možnosť, že typologické rozdiely, ktoré občas v českej únětickej kultúre vidíme sú možno viac podmienené regionálnou variabilitou, než chronologickými rozdielmi. A to by sa týkalo hlavne všetkých včasných fáz únětickej kultúry v Čechách.

ZÁVER

Na pohrebisku v Prahe-Ruzyni v polohe „Za Poustkami“ bolo v roku 1999 odkrytých jedenásť hrobov z obdobia únětickej kultúry. Z celkového počtu len šesť hrobov obsahovalo prídavky. Túto skutočnosť je možné vysvetliť nedospelými pochovanými jedincami, ktorí nedosahovali nároku na pohreb s milodarom alebo ďalšou alternatívou, t.j. prídavkami organického charakteru, ktoré sa nedochovávajú. V jedenástich hrobách bolo dohromady pochovaných devätnásť jedincov. Pohrebný rítus a úprava hrobových jám odpovedajú staršiemu obdobiu únětickej kultúry v Čechách. Jediným datovateľným materiálom z pohrebiska bola keramika. Obecne môžeme povedať, že nádoby typologicky patria do náplne staršieho obdobia únětickej

11 Súbežne tiež vyšlo najavo, že bronzové predmety, ktoré by sme doteraz typologicky priradovali do stupňa A1, sa vyskytovali skôr v JZ Nemecku a naopak A2 bronzы sa nachádzali skôr vo V časti Nemecka (STOCKHAMMER – MASSY *et al.* 2016, 3).

OPEN
ACCESS

kultúry. Pri detailnejšej analýze sa ukazuje, že konkrétnejšie zaradenie do jednotlivých fáz (1–4; MOUCHA 1963, 9–60) môže byť problematické. V hrobe č. 3 ležal malý hrnček a džbán s tromi vodorovnými rytými líniami, ktorý by bolo na základe analógií možné zaradiť skôr do 1. až 2. fáze únětickej kultúry. Spolu s ním bola v hrobe nájdená misa na štyroch nôžkach, ktorá má svoje analógie skôr v 2.–3. fáze únětickej kultúry a hrnček, ktorý je možné zaradiť do 3.–4. fáze staršej únětickej kultúry. Je nutné zhodnotiť, či v tomto prípade ide o prežívanie niektorých tradícií zo staršieho obdobia do obdobia mladšieho, alebo ide o výskyt neočakávaných typov v staršom období. Alternatívne sa ponúka otázka paralelnej existencie niekoľkých fáz staršej únětickej kultúry na danom území.¹² Situáciu v Prahe-Ruzyni by mohli dopomôcť objasniť i okolité nálezy zo staršieho obdobia únětickej kultúry (sídliisko a pohrebisko), ktoré sú momentálne v štádiu spracovávania. Dobré paralely sú aj z tzv. Stredného Nemecka, hlavne z oblasti Harzu, ako aj zo stredného Sliezska, podľa ktorých by väčšina nálezov z Prahy-Ruzyně spadala do Zichovho stupňa 2 (ZICH 1996, 361, Abb. 13, Beilage 8 a 11).

V rámci diskusie sme tematizovali nutnosť zamyslieť sa nad náplňou Reineckeého stupňa A1 a vychádzajúc z periodizačných systémov v okolitých oblastiach by sme sa prikláňali k zaradeniu už starounětického stupňa do A1, s tým, že klasická fáza únětickej kultúry by mala byť, spolu s poklasickou fázou, náplňou až Reineckeého stupňa A2. Rovnako sa treba zamyslieť, či má pre Čechy význam definovať Bertemesov a Heydov stupeň Ao, kam by asi potom patrila protoúnětická fáza. V širšom stredoeurópskom kontexte bude pritom ale potrebné sa odznovu zamyslieť nad náplňou stupňov A1 a A2 ako takých, hlavne ak by sme sa mali pokúsiť o ich jemnejšie členenie v duchu Ruckdeschla. Je ale možné, že stredné Čechy mali inú kultúrnu dynamiku a takéto „podunajské“ členenie pre ne vôbec nemá zmysel.

POĎAKOVANIE

Autori by radi poďakovali za konzultácie M. Bačovi a P. Limburskému. Táto štúdia vznikla v rámci Programu rozvoje vedeckých oblastí na Univerzite Karlovej č. Po7, Historie v interdisciplinárnej perspektíve, podprogram Spoločnosť, kultúra a komunikácia v českých dejinách.

BIBLIOGRAFIA

- BAČA, M. 2015: *Opevnené sídlisko v Uníne a jeho postavenie v rámci vývoja staršej doby bronzovej na Záhorí*. Ne-publikovaná dizertačná práca. Bratislava.
- BARTELHEIM, M. 1998: *Studien zur böhmischen Aunjetitzer Kultur: Chronologische und chorologische Untersuchungen*. Universitätsforschungen zur Prähistorischen Archäologie 46. Bonn.
- BAŠTOVÁ, D. – ŠMOLÍKOVÁ, M. – ZAVŘEL, P. 2011: Hromadný nález broušené industrie z mladšieho neolitu v Praze-Ruzyni. *Archeologie ve středních Čechách* 15/1, 67–78.
- BAŠTOVÁ, D. – ŠMOLÍKOVÁ, M. 2000: *Archeologický výzkum Praha 6-Ruzyně. Silniční okruh kolem Prahy, stavba 517 Řepy-Ruzyně 1999*. Nálezová zpráva. Uložení v Archivu Oddělení archeologických sbírek Muzea hlavního města Prahy.
- BÁTORA, J. 2000: *Das Gräberfeld von Jelšovice/Slowakei. Ein Beitrag zur Frühbronzezeit im nordwestlichen Karpatenbecken*. Prähistorische Archäologie in Südosteuropa 16. Kiel.

12 Problematiku naposledy dokonale vystihol a zhrnul L. Smejtek (2001, 231–232).



- BECKER, B. – KRAUSE, R. – KROMER, B. 1989: Zur absoluten Chronologie der frühen Bronzezeit. *Germania* 67, 421–442.
- BENKOVSKY-PIVOVAROVÁ, Z. – CHROPOVSKÝ, B. 2015: *Grabfunde der frühen und der beginnenden mittleren Bronzezeit in der Westslowakei, I–II*. Archaeologica Slovaca Monographiae 21–22. Nitra.
- BENKOVSKY-PIVOVAROVÁ, Z. 2005: Zur Grabkeramik der Kosihy-Čaka/Makó-Kultur. *Archaeologia Austriaca* 89, 133–143.
- BENKOVSKY-PIVOVAROVÁ, Z. 2006: Zur Věteřov-Kultur in Niederösterreich. *Archaeologia Austriaca* 90, 179–189.
- BERTEMES, F. – HEYD, V. 1996: Définition et origine de l'Âge du Bronze ancien en Europe centrale. In: Mordant, C. – Gaiffé, O. (eds.): *Cultures et sociétés du Bronze Ancien en Europe*. Actes du Colloque. Congrès National des Sociétés Savantes 117. Paris, 13–36.
- BERTEMES, F. – HEYD, V. 2002: Der Übergang Kupferzeit / Frühbronzezeit am Nordwestrand des Karpatenbeckens – Kulturgeschichtliche und paläometallurgische Betrachtungen. In: BARTELHEIM, M. – KRAUSE, R. – PERNICKA, E. (Hrsg.): *Die Anfänge der Metallurgie in der ältesten Welt, Euroseminar Freiberg/Sachsen*, 18.–20. November 1999. Rahden/Westfalen, 185–229.
- BERTEMES, F. – HEYD, V. 2015: 2200 BC – Innovation or Evolution? The Genesis of the Danubian Early Bronze Age. In: MELLER et al. eds. 2015, 561–570.
- BOUZEK, J. 2015: Únětická kultura a civilizace východního Středomoří, Egypta a Mezopotámie. In: BÁTORA, J. – TÓTH, P. (eds.): *Keď bronz vystriedal meď*. Zborník príspevkov z XXIII. Medzinárodného sympózia „Staršia doba bronzová v Čechách, na Morave a na Slovensku“, Levice 8.–11. októbra 2013. Nitra – Bratislava, 39–47.
- DOBISÍKOVÁ, M. – VELEMÍNSKÝ, P. 2015: Pohřebiště starší únětické kultury z Prahy-Ruzyně. Antropologická charakteristika kosterních pozůstatků. *Studia Hercynia* XIX, 54–64.
- ERNÉE, M. – MÜLLER, J. – RASSMANN, K. 2009: Ausgrabung des frühbronzezeitlichen Gräberfelds der Aunjetitzer Kultur von Prag-Miškovice. Vorläufige Auswertung und erste Ergebnisse der naturwissenschaftlichen Untersuchung: 14C-Daten und Metallanalysen. *Germania* 87/2 (2012), 355–410.
- FURMÁNEK, V. – VELIAČIK, L. – VLADÁR, J. 1999: *Die Bronzezeit im slowakischen Raum*. Prähistorische Archäologie in Südosteuropa 15. Rahden/Westf.
- JIRÁŇ, L. ed. 2008: *Archeologie Pravěkých Čech 5 – Doba bronzová*. Praha.
- KONOPA, P. 1985: Praha 6-Ruzyně. *Výzkumy v Čechách* 1982–3, 146.
- KOSTKA, M. – SMEJTEK, L. 2012: Staroúnětické pohřebiště u Řepné ulice v Praze-Ďáblicích. *Archeologie ve středních Čechách* 16/2, 679–718.
- KOVÁŘÍK, J. 1985: Praha 6-Ruzyně. *Výzkumy v Čechách* 1982–3, 145.
- KRÁL, V. 2011: *Nové nálezy pohřebišť únětické kultury na Kolínsku*. Nepublikovaná diplomová práce Ústavu pro pravěk FF UK. Praha.
- KRAUSE, R. 1988: *Die endneolithischen und frühbronzezeitlichen Grabfunde aus der Nordstadterrasse von Singen am Hohentwiel*. Forschungen und Berichte zur Vor- und Frühgeschichte in Baden-Württemberg 32. Stuttgart.
- KUCHAŘÍK, M. – ŠVÁCHA, H. 2007: Polykulturní pravěké sídliště a neolitický rondel v Praze-Ruzyni, ul. Na Hůrce. *Zprávy České společnosti archeologické*, Supplément 68, 5–8.
- KUCHAŘÍK, M. 2009: Praha-Ruzyně, okr. Praha 6. *Výzkumy v Čechách* 2006, 152.
- LIČKA, M. – LUTOVSKÝ, M. 2006: *Vepřek und Nová Ves (Bezirk Mělník, Mittelböhmen)*. *Ergebnisse der archäologischen Ausgrabungen zur urgeschichtlichen Besiedlung in der Jahren 1992–1995*. Fotes Archaeologici Pragenses 31. Praha.
- LICHARDUS, J. – VLADÁR, J. 1997: Frühe und mittlere Bronzezeit in der Südwestslowakei. Forschungsbeitrag von Anton Točík (Rückblick und Ausblick). *Slovenská Archeológia* 45/2, 221–352.
- LIMBURSKÝ – KALFUSOVÁ ET AL. 2014 = Liburský, P. – Kalfusová, Z. – Němcová, A. – Krutina, I. 2014: Pohřebiště únětické kultury v Přemyšlení, okr. Praha-východ. *Archeologie ve středních Čechách* 18/2, 567–605.
- LUTOVSKÝ, M. – SLABINA, M. 1993: Starší doba bronzová – únětické pohřebiště. In: Sklenář, K. – Lutovský, M. (eds.): *Vepřek*. *Archeologický výzkum na Kralupsku*. Kralupy nad Vltavou, 19–32.



- MAJER, A. 2012: Fosfátová analýza obsahu nádob ze staroúnětických hrobů ve Kvíci, okr. Kladno. *Archeologie ve středních Čechách* 16/1, 205–206.
- MATOUŠEK, V. 1982: Pohřební ritus rané únětické kultury v Čechách. *Præhistorica* 10 – *Varia archaeologica* 3. Praha, 33–52.
- MELLER, H. – ARZ, H.W. – JUNG, R. – RISCH, R. eds. 2015: 2200 – Ein Klimasturz als Ursache für den Zerfall der Alten Welt? 7. Mitteldeutscher Archäologentag vom 23. bis 26. Oktober 2014 in Halle (Saale). Tagungen des Landesmuseums für Vorgeschichte Halle 12. Halle (Saale).
- MOUCHA, V. 1961: Die lokale Entwicklung der Aunjetitzer Kultur in Böhmen. *Památky Archeologické* 52, 159–165.
- MOUCHA, V. 1963: Die Periodisierung der Únětitzer Kultur in Böhmen. *Sborník československé společnosti archeologické* 3, 9–60.
- MOUCHA, V. 1974: Starobronzový hromadný nález ze Starého Bydžova. *Památky Archeologické* 65, 241–277.
- MOUCHA, V. 1978: Otázka vzniku únětické kultury. In: PLEINER – RYBOVÁ eds. 1978, 319–327.
- MOUCHA, V. 1982: Zur Frage der Synchronisierung der altbronzezeitlichen Kulturen. In: ASPES, A. (ed.): *Atti del X Simposio Internazionale sulla Fine del Neolitico e gli Inizi dell'Età del Bronzo in Europa*. Lazise-Verona 8–12 aprile 1980. Verona, 241–244.
- MOUCHA, V. 2005: *Hortfunde der frühen Bronzezeit in Böhmen*. Praha.
- MOUCHA, V. 2011: Staroúnětické pohřebiště v Lázních Toušeni, okr. Praha-východ. *Archeologie ve středních Čechách* 15/1, 197–211.
- MOUCHA, V. 2012: Staroúnětické pohřebiště ve Kvíci, okr. Kladno. *Archeologie ve středních Čechách* 16/1, 195–204.
- NEUGEBAUER-MARESCHEK, CH. – NEUGEBAUER, J.-W. 1997: *Franzhausen: Das frühbronzezeitliche Gräberfeld I*. Fundberichte aus Österreich. Materialhefte A/5. Wien.
- ONDRÁČEK, J. 1964: Časné únětická kultura na Moravě a problém jejího vzniku. Nepublikovaná kandidátska práce. Brno.
- ONDRÁČEK, J. 1967: Moravská protoúnětická kultura. *Slovenská archeológia* 15/2, 387–446.
- PETRIŠČÁKOVÁ, K. 2014: Únětické hroby v Praze 13-Stodůlkách. *Archaeologica Pragensia* 22, 652–670.
- PEŠKA, J. – ŠEBELA, L. 1992: *Funde der Chlöpice-Veselé-Gruppe in Mähren und ihre Stellung in der Endphase des Spätäneolithikums*. Praha.
- PEŠKA, J. 2009: *Protoúnětické pohřebiště z Pavlova*. Olomouc.
- PLEINER, R. – RYBOVÁ, A. eds. 1978: *Pravěké dějiny Čech*. Praha.
- PLEINEROVÁ, I. 1966: Únětická kultura v oblasti Krušných hor a jejich sousedství I. *Památky archeologické* 57, 339–458.
- PLEINEROVÁ, I. 1967: Únětická kultura v oblasti Krušných hor a jejich sousedství II. *Památky archeologické* 58, 1–36.
- PLEINEROVÁ, I. 1978: Výpověď pohřebiště a pohřebního ritu. In: PLEINER – RYBOVÁ eds. 1978, 367–372.
- REINECKE, P. 1924: Zur chronologischen Gliederung der süddeutschen Bronzezeit. *Germania* 8, 43–44.
- RUCKDESCHEL, W. 1978: *Die frühbronzezeitlichen Gräber Südbayerns: Ein Beitrag zur Kenntnis der Straubinger Kultur*. *Antiquitas* 2/11. Bonn.
- SELMÍ-WALLISOVÁ, M. 2014: Praha-Ruzyně. In: Hlava, M. – Kostka, M. – Šmolíková, M. (eds.): *Archeologický výzkum v Praze v letech 2012–2013*. (Paleolit – doba stěhování národů). *Archaeologica Pragensia* 22, 700–724.
- SCHUBERT, E. 1973: Studien zur frühen Bronzezeit an der mittleren Donau. *Bericht der Römisch-Germanischen Kommission* 54, 1–105.
- SMEJTEK, L. 2001: Únětické pohřebiště a sídliště v Kněževsi u Prahy. *Archeologie ve středních Čechách* 5/1, 209–278.
- SMEJTEK, L. 2005: Praha bronzová. In: LUTOVSKÝ, M. – SMEJTEK, L. et al.: *Pravěká Praha*. Praha, 349–590.
- STOCKHAMMER – MASSY et al. 2015 = Stockhammer, Ph.W. – Massy, K. – Knipper, C. – Friedrich, R. – Kromer, B. – Lindauer, S. – Radosavljević, J. – Pernicka, E. – Krause, J. 2015: Kontinuität und Wandel vom Endneolithikum zur frühen Bronzezeit in der Region Augsburg. In: Meller et al. eds. 2015, 617–642.



- STOCKHAMMER- MASSY *et al.* 2016 = Stockhammer, Ph.W. – Massy, K. – Knipper, C. – Kromer, B. – Lindauer, S. – Radosavljević, J. – Wittenborn, F. – Krause, J: Rewriting the Central European Early Bronze Age Chronology: Evidence from Large-Scale Radiocarbon Dating. *PLoS ONE* 10(10): e0139705. doi:10.1371/journal.pone.0139705.
- STUHLÍK, S. 1993: Únětická kultura. In: Podborský, V. (ed.): *Pravěké dějiny Moravy*. Vlastivěda Moravská, Země a lid NŘ 3. Brno, 238–257.
- STUHLÍK, S. 2004: Keramika z Prasklic a mísy na nožkách v únětické kultuře. In: Bátora, J. – Furmánek, V. – Veliačik, L. (eds.): *Einflüsse und Kontakte alteuropäischer Kulturen*. Festschrift für Jozef Vladár zum 70. Geburtstag. Nitra, 151–158.
- TIHELKA, K. 1953: Moravská únětická pohřebiště. *Památky archeologické* 44, 229–328.
- TOČÍK, A. 1963: Die Nitra-Gruppe. *Archeologické rozhledy* 15, 716–774.
- ZICH, B. 1996: *Studien zur regionalen und chronologischen Gliederung der nördlichen Aunjetitzer Kultur*. Vorgeschichtliche Forschungen 20. Berlin.

EARLY ÚNĚTICE CULTURE CEMETERY AT PRAHA-RUZYŇ. ON THE BEGINNINGS OF THE BRONZE AGE IN BOHEMIA

It is with great pleasure that we would like to offer this study to prof. Jan Bouzek, as he enters the eight decade of his very productive life and still continues his manifold activities! This paper presents the so far unpublished material from Praha-Ruzyně, “Za Poustkami,” an Early Únětice Culture cemetery excavated in 1999 (Fig. 1, 2). The standard descriptions of the burial rite and the grave offerings are complemented by more general considerations on the origins, development, and periodization of the earlier stages of the Únětice Culture in Central Europe. It has been over 18 years since the last specialised study on chronological matters pertaining to the Early Bronze Age in Bohemia was published (BARTELHEIM 1998). However, since then new data have appeared and continue to be published, one is prompted to reconsider the currently used concepts.

In total, 11 graves with 19 buried individuals were excavated. The burial rite (namely the multiple inhumations, orientation of the skeletons, and grave construction) corresponds well to the already known evidence for the Early Únětice Culture in Bohemia. Only six graves contained grave offerings; those without offerings can be explained by either that they were subadults and therefore not eligible to be buried with them, or that offerings made of organic materials were used, which disintegrated in the meantime. Copper was present in only one case (Grave 3), by a hair-ring made of double folded wire (Fig. 3:4). Curiously, four other skeletons (individuals 5A, 5B, 5C, 6) showed greenish stains on bones as well, which might have very likely stemmed from no longer preserved copper objects in Graves 5 (few offerings) and 6 (no preserved offerings at all). The sole lithic find in Grave 5 could eventually be of an older date and intrusive (Fig. 5:4).

Concerning the dating, the only more closely datable offerings were the ceramic ones. In general, they can all be dated to the earlier part of the Únětice Culture, but the attempt to assign all finds more specifically to one of the phases defined by V. Moucha (1960) was not as straightforward as we hoped for. Most of the finds can be dated to his Phase 2 (Early Únětice Phase), but some could also fit into his Phases 3 and 4 (Middle and Preclassical Únětice Phases), and in one case possibly even into Phase 1 (Protoúnětice Phase; Fig. 3:1). Such a span in itself would not be a problem, had they not been deposited in one grave together (Graves 3 and 19). This would either mean that the definitions of the phases will need to be re-adjusted,



highlighting the possibility of overlapping material traditions, but it is equally possible that Moucha's Phase 1 and 2 do actually overlap and represent more of a regional variation, as has been already suggested by I. Pleinerová (1966; 1967). Interestingly, the search for parallels yielded best results among the finds published for the Circumharzian province in Germany, north of the Carst mountains (ZICH 1986), centring around Zich's Phase 2.

Finally, the relative chronological position of the finds needs to be discussed as well. Based on the periodization by Moucha, his four phases of the Early Únětice Culture should completely pre-date the Bronze Age, his Classical phase should belong to Reinecke stage A1, thus leaving only the Postclassical phase for Reinecke stage A2. This opinion was endorsed also in the most recent summary of the Bronze Age in Bohemia (JIRÁŇ *et al.* 2008, 29, Tab. 1). However, when compared with the periodisations from Germany, Southern Moravia, Lower Austria and SW Slovakia, the A1 stage should actually include already most of the Early Únětice Culture (Phases 24), with Classical and Postclassical phases building the core of stage A2. That brings us also to the question of stage A0, as defined by Bertemes and Heyd (1996), which should then include the remaining first phase of the Únětice Culture, namely the so called Protoúnětice Phase. The definition of such a stage certainly makes sense for the regions along the Danube River, but it might be possibly less helpful with respect to Bohemia, which is a bit shielded from the developments in the surrounding regions.

Last but not least, it will be necessary to reassess the subdivisions of the Reinecke's system suggested by Ruckdeschel (1978) and utilised also for the Central Danube Region (BÁTORA 2000), as can be seen from the implications of the most recent research in Southern Germany (STOCKHAMMER – MASSY *et al.* 2015), and test them also in Bohemia.

Katarína Petriščáková

Muzeum hlavního města Prahy
Pod Viaduktem 2595, CZ-155 00, Praha 5
petriscakova@muzeumprahy.cz

Peter Pavúk

Ústav pro klasickou archeologii, FF UK
Celetná 20, CZ-110 00, Praha 1
peter.pavuk@ff.cuni.cz

Dara Baštová

Muzeum hlavního města Prahy
Pod Viaduktem 2595, CZ-155 00, Praha 5
daraba2@seznam.cz

Miroslava Šmolíková

Muzeum hlavního města Prahy
Pod Viaduktem 2595, CZ-155 00, Praha 5
smolikova@muzeumprahy.cz



Pl. 1/ 1 - hrob 3; 2 - hrob 4; 3 - hrob 6; 4 - hrob 7; 5 - hrob 8; 6 - hrob 19; 7 - hrob 20. Foto D. Baštová, M. Šmolíková. Grafická úprava M. Kafka.

Pl. 1/ 1 - Grave 3; 2 - Grave 4; 3 - Grave 6; 4 - Grave 7; 5 - Grave 8; 6 - Grave 19; 7 - Grave 20.



Pl. 1/ 8 - hrob 12; 9 - hrob 11; 10 - hrob 5; 11 - hrob 5 A; 12 - hrob 5 B; 13 - hrob 21. Foto D. Baštová, M. Šmolíková. Grafická úprava M. Kafka.

Pl. 1/ 8 - Grave 12; 9 - Grave 11; 10 - Grave 5; 11 - Grave 5 A; 12 - Grave 5 B; 13 - Grave 21.