

## 7. Příloha

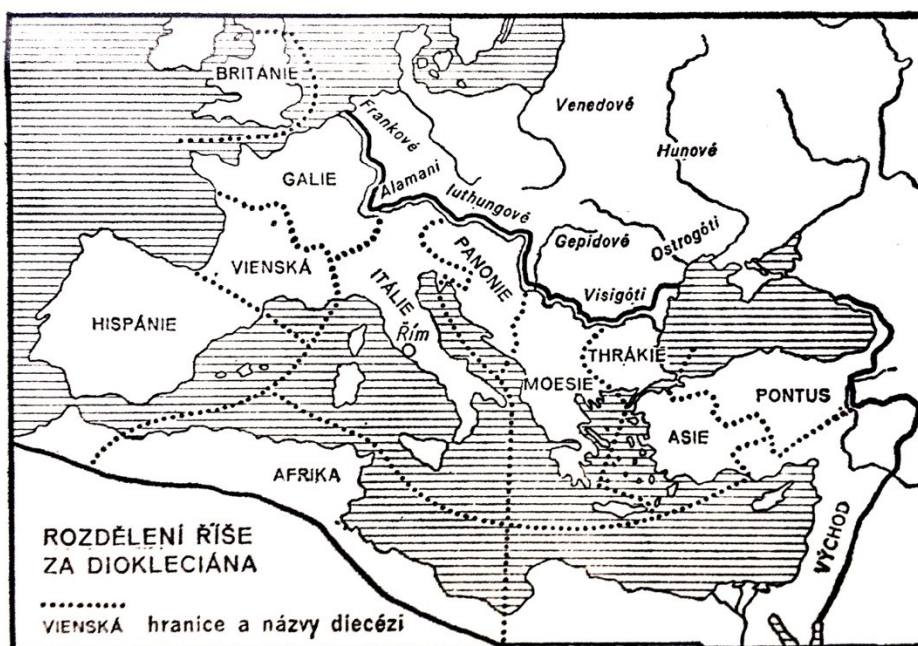

Mapa 1: Římské impérium na konci 3. stol. s vyznačenými *diecézemi* (podle Pečírka 1979, mapa V).



Mapa 2: Římská říše na konci 3. stol. s vyznačenými *sedes imperii* a Felix Romulianou (podle Wulf-Rheidt 2008, obr. 1).





Mapa 3: Geografie římských provincií (podle Fletcher 2013, obr. 4376).

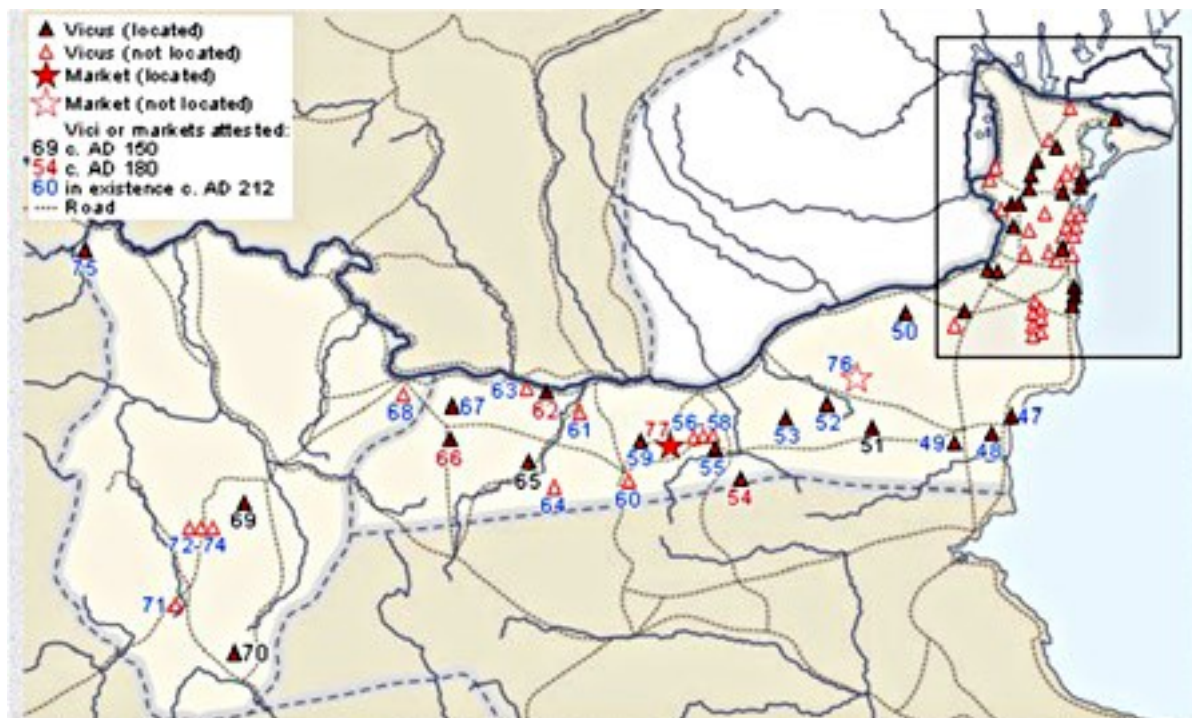

Mapa 4: *Vici* na území Moesie Inferior (podle Chystyaková 2012, obr. 17).



Mapa 5: *Villy* v okolí Serdicy za konstantinovské dynastie (podle Kirova 2012, obr. 37).





Obr. 1: Mramorové reliéfy z Diocletianova oblouku, zdobící Villu Medici v Římě (podle Fletcher 2013, obr. 4378).



Obr. 2: *Numus* s polobustou císaře Diocletiana (podle Auctiones GmbH 34, 119).





Obr. 3: *Argentus* s polobustou císaře Galeria (vlevo) a *collegiem* tetrarchů (vpravo) (podle Roma Numismatics Limited 5, 878).



Obr. 4: *Aurelianus* s polobustou císaře Diocletiana (podle CNG 99, 710).



Obr. 5: Fragment Diocletianova ediktu o maximálních cenách (podle Crawford 1975, obr. 4:3).

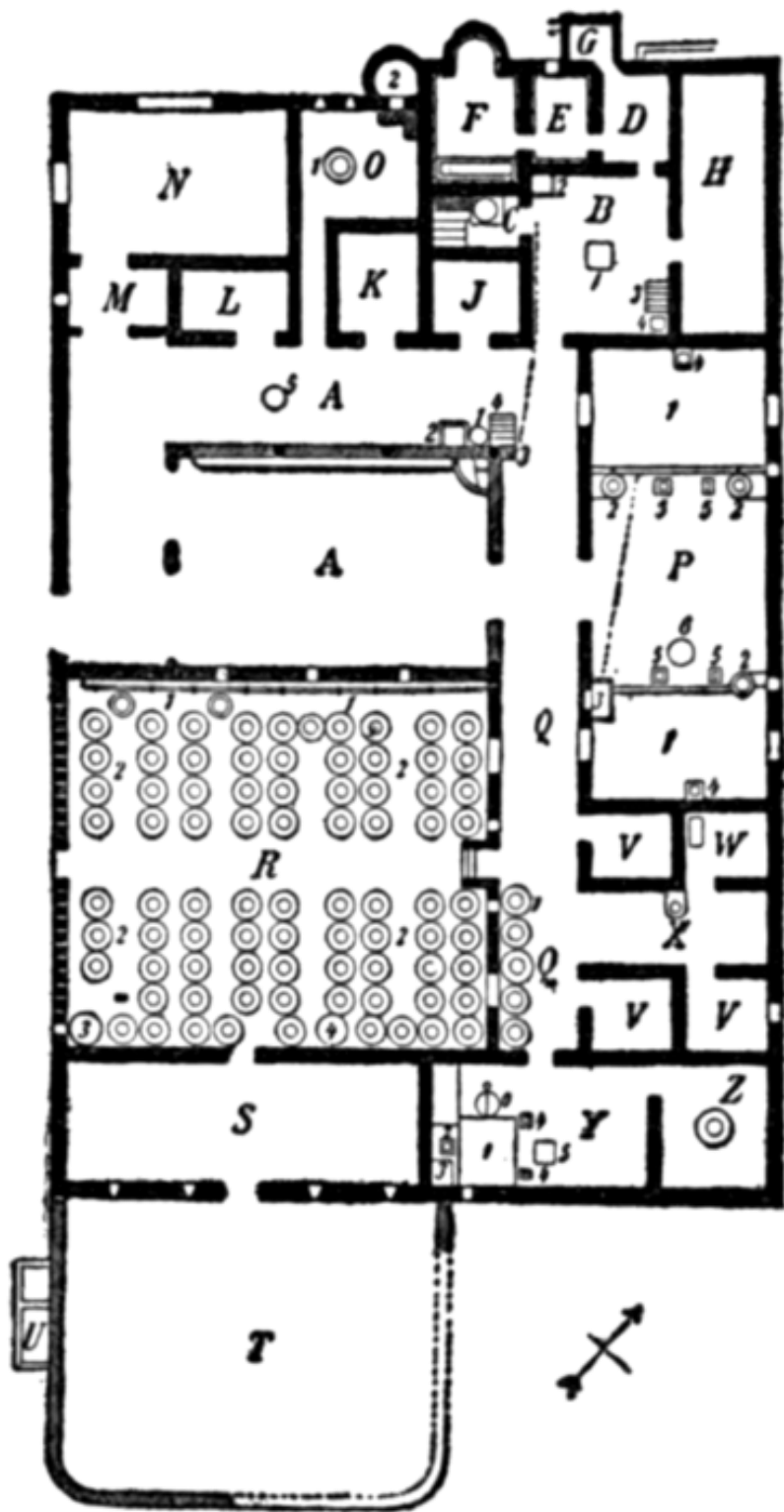

Obr. 6: Schéma *villy rustica* v Boscoreale poblíž Pompejí (podle Vitruvius, obr. 78).



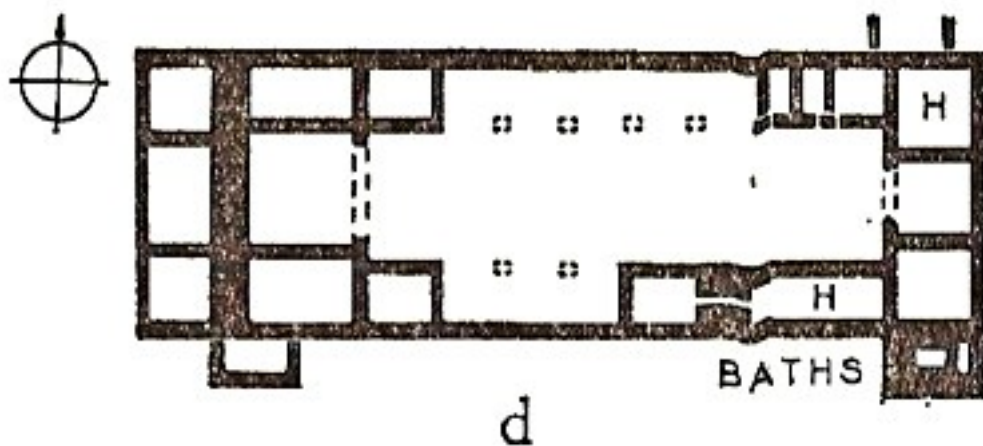

Obr. 7: Půdorys villy halového typu (Mansfield Woodhouse) ve Velké Británii (podle Koudela 2010, obr. 1:2).

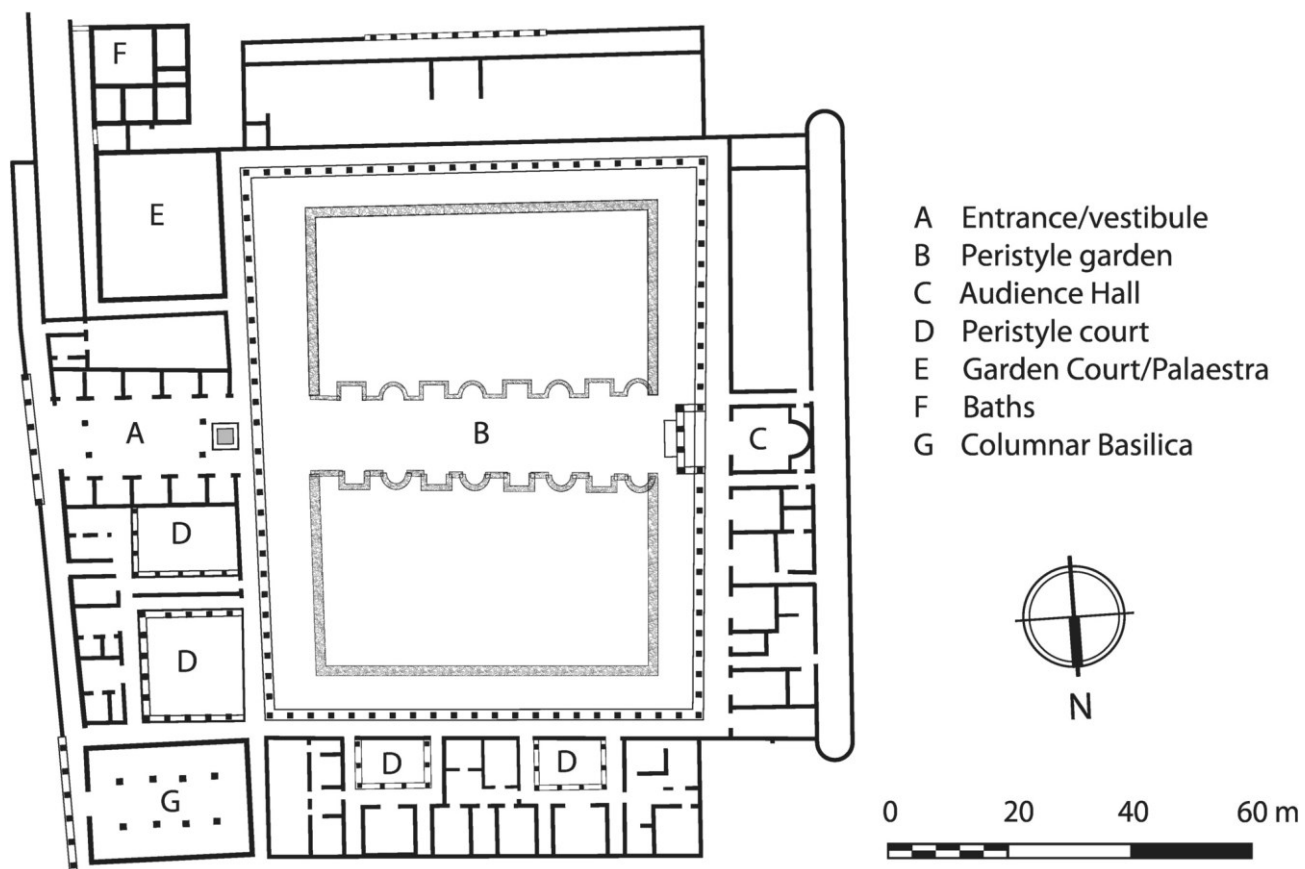
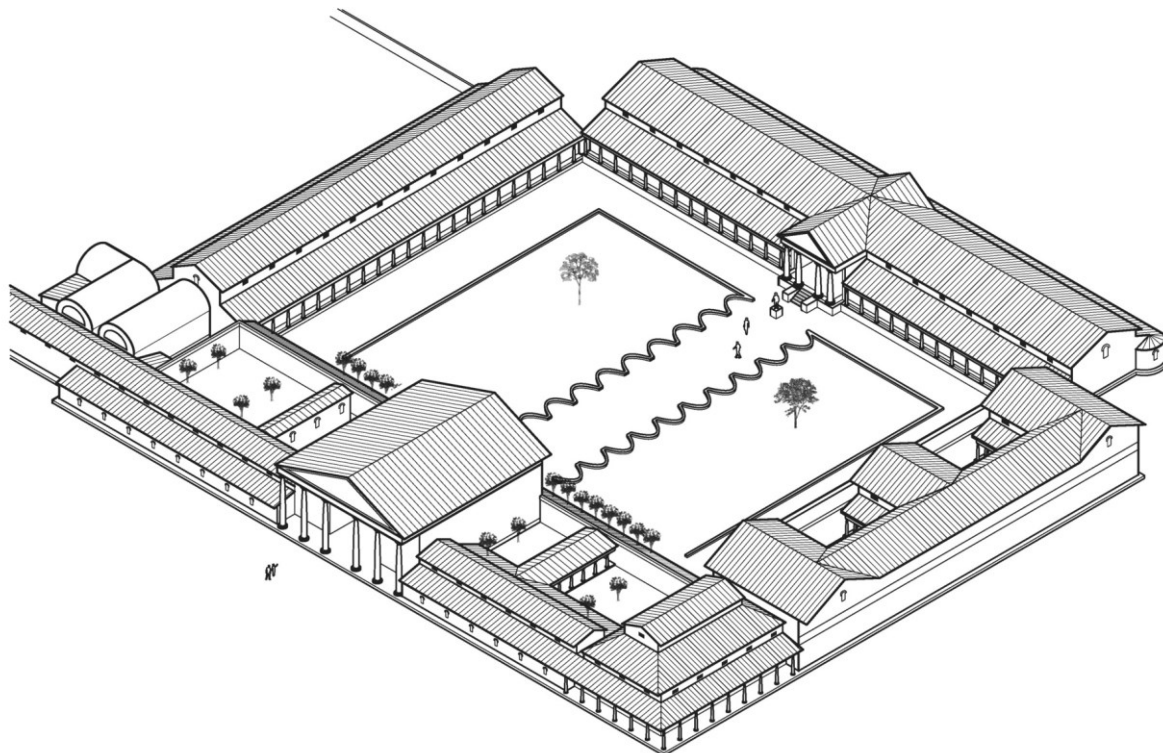

Obr. 8: Rekonstrukce tzv. Fishbourne Palace ve Velké Británii (nahore) a jeho půdorys (dole) (podle Yegül – Favro 2019, obr. 93).



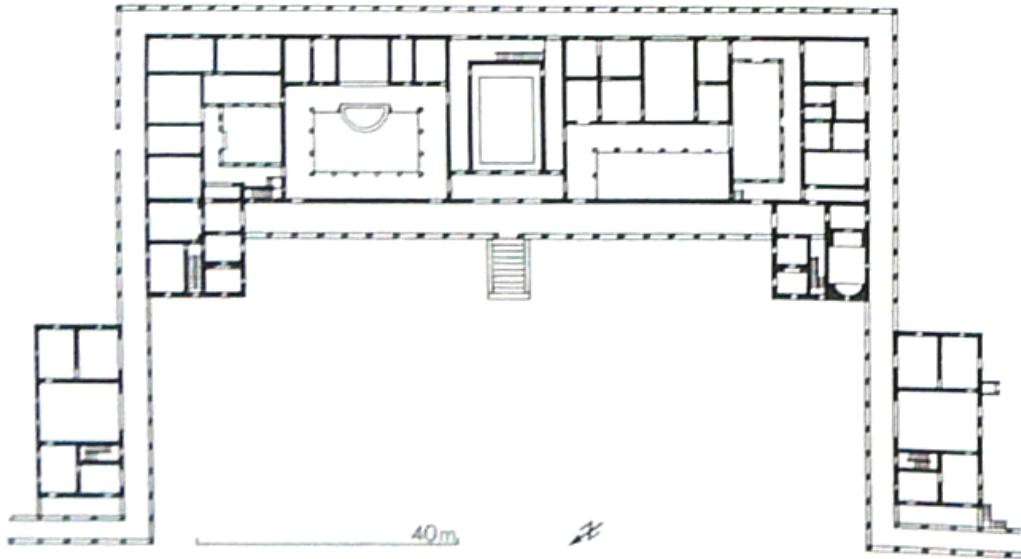

Obr. 9: *Villa s bočními risality* na lokalitě Nennig v Sársku (podle Koudela 2010, obr. 1:4).

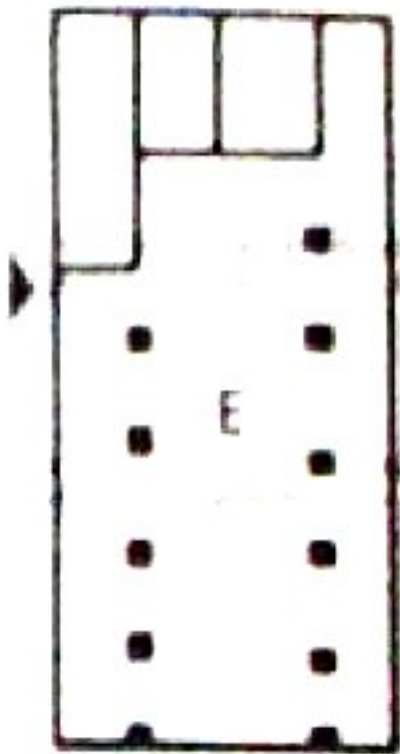

Obr. 10: *Bazilikální villa* v Királyudvaru v Maďarsku (podle Koudela 2010, obr. 1:5).

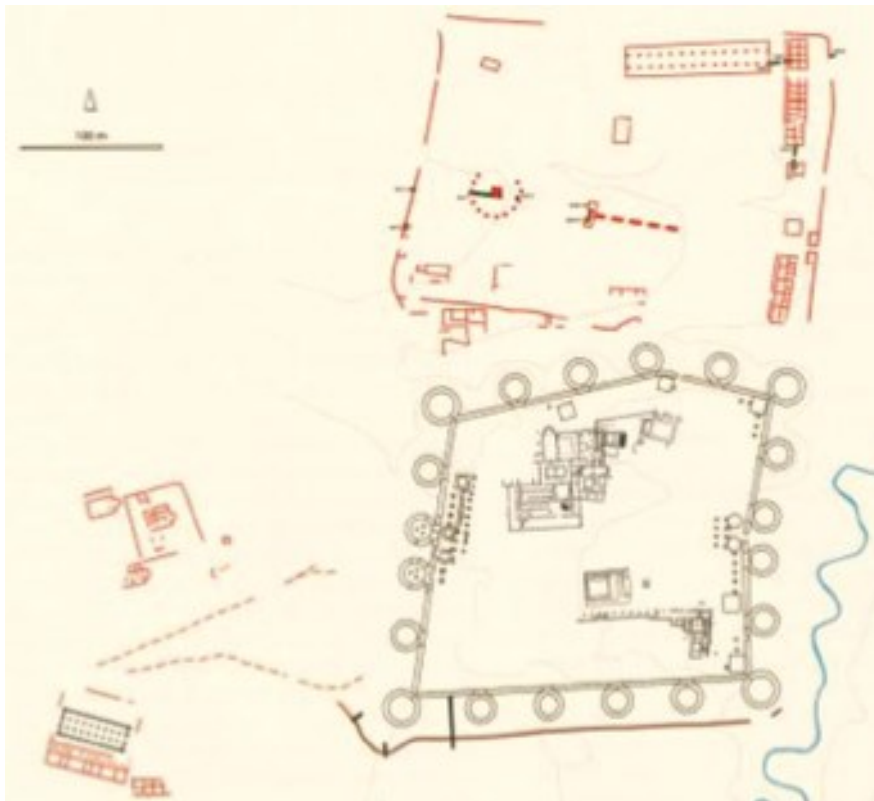

Obr. 11: Půdorys *villy* a dalších předpokládaných staveb v okolí Felix Romuliana (podle Wulf-Rheidt 2008, obr. 28).

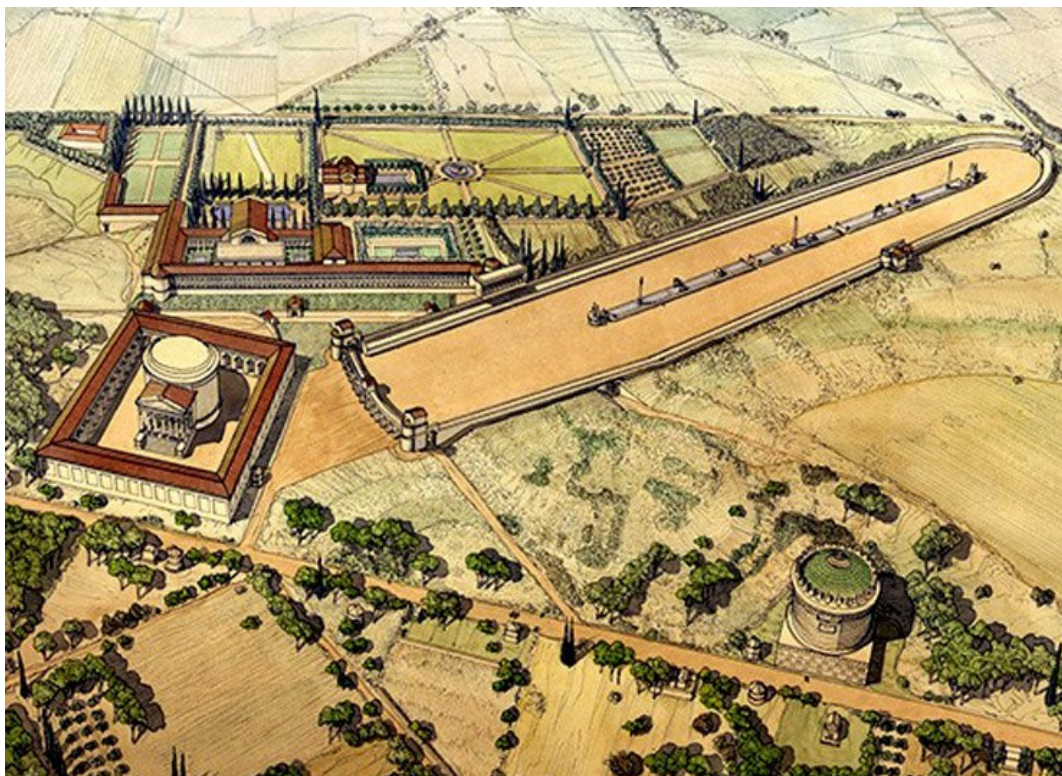

Obr. 12: Rekonstrukce Maxentiovy *villy* na via Appia (podle Kokoska 2023, obr. 16).



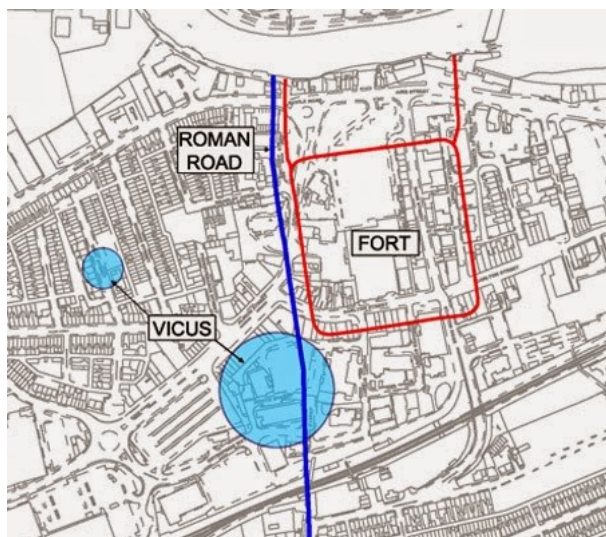

Obr. 13: Plán *vicu* u tábora Lagentium na předměstí Castlefordu ve Velké Británii (nahore) a odkryté základy jednoho z domů (dole) (podle Česka 1964, obr. 18, 23).



Obr. 14: Půdorys *vicu* v Kazanlaku ve severním Bulharsku (podle Chystyaková 2012, obr. 22).



Obr. 15: Galeriov obloúk v Thessaloníké (podle Tuck 2015, obr. 31).



Obr. 16: Detail jihozápadního pilíře Galleriova oblouku s *collegium Augusti* a *Caesarů* (podle Tuck 2015, obr. 34).





Obr. 17: Detail reliéfu na Konstantinově oblouku, na kterém se v pozadí tyčí pět sloupů monumentu *vicennalií* (podle Kleiner 2010, obr. 20).



Obr. 18: Reliéf z dochované báze Galeriova sloupu, na kterém dva andělé podírají štít s oslavným nápisem (podle Kleiner 2010, obr. 19).





Obr. 19: Porfyrový reliéf objímajících se tetrarchů z Benátek (podle Kleiner 2010, obr. 19:1).





Obr. 20: Sousoší objímajících se tetrarchů z Vatikánu (podle Agtürk 2018, obr. 2).



Obr. 21: Hlava císaře Galeria z Felix Romuliany (Národní muzeum Zaječar).



Obr. 22: Fragment reliéfu z Níkomédie s objímajícími se císaři (podle Agtürk 2018, obr. 3).



Obr. 23: Galeriova busta z Athribis v dolním Egyptě (podle Kleiner 2010, obr. 19:4).



Obr. 24: Aversy dvou *numů* s polobustami císařů Diocletiana (vlevo) a Galeria (vpravo) (podle Jesús Vico 144, 3143, 283).





Obr. 25: Rekonstrukce Diocletianova paláce ve Spalatu (podle Bülow – Wulf-Rheidt 2008, obr. 18).

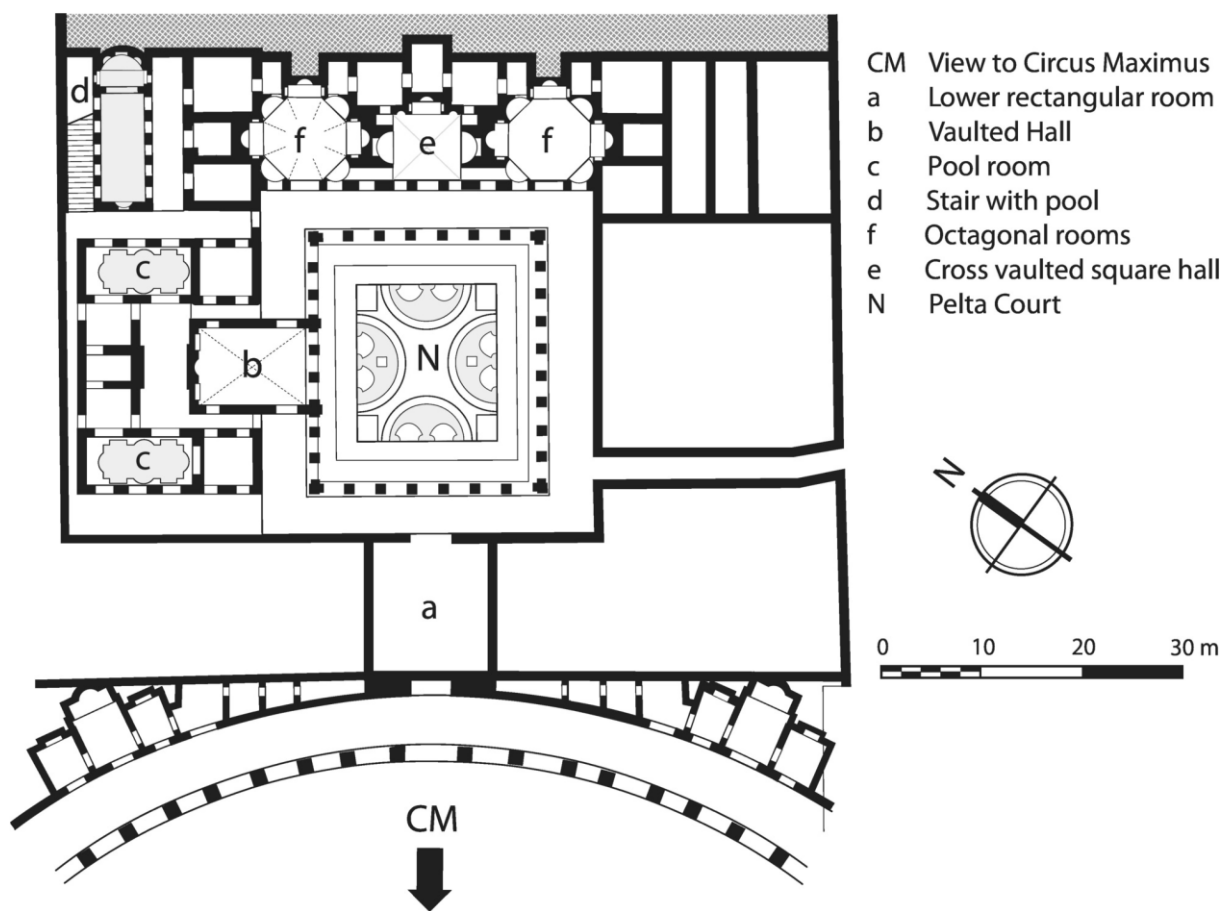

Obr. 26: Půdorys domu Flavia (podle Yegül – Favro 2019, obr. 58).

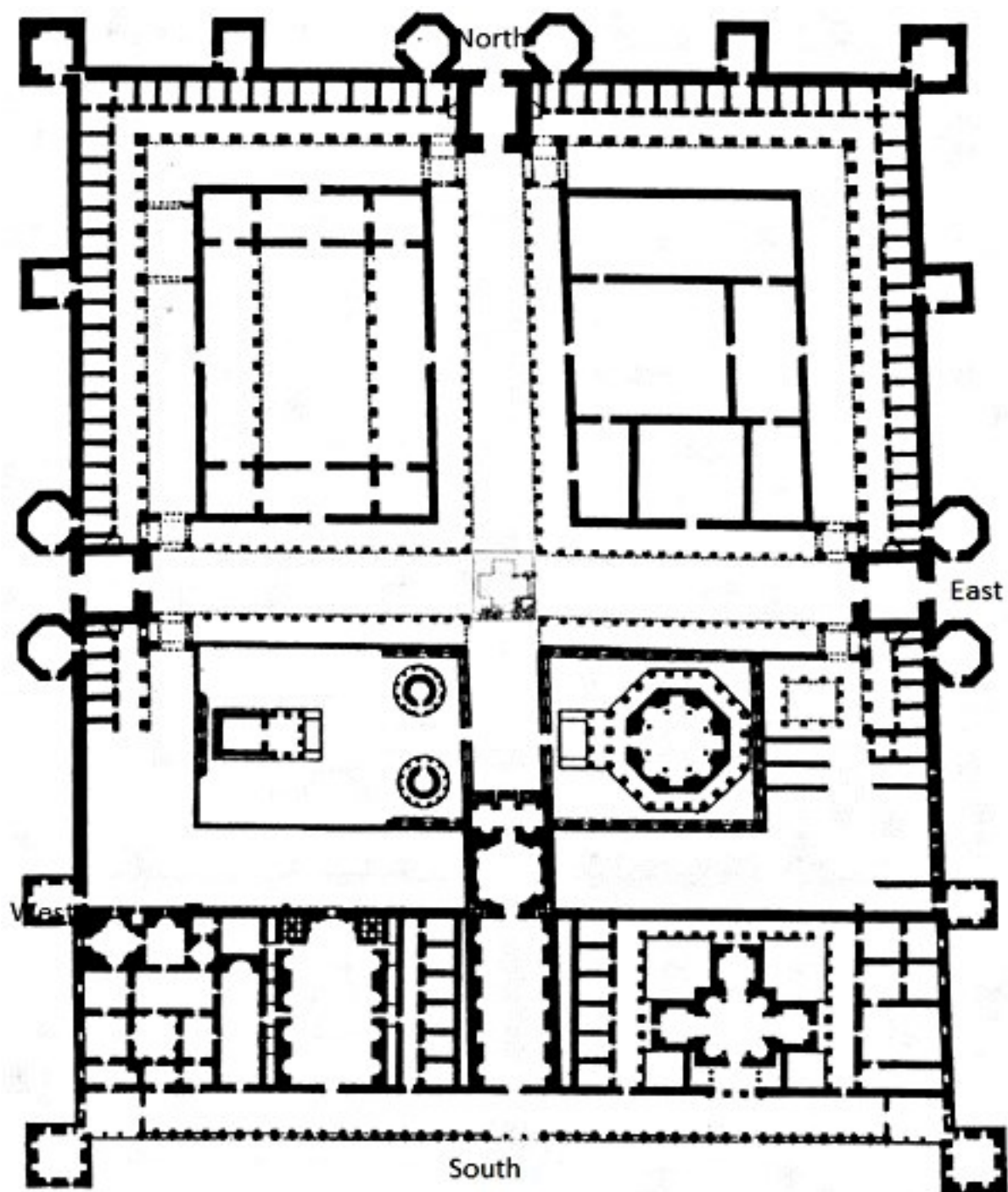

Obr. 27: Půdorys Diocletianova paláce ve Spalatu (podle Ward-Perkins 1970, obr. 308).

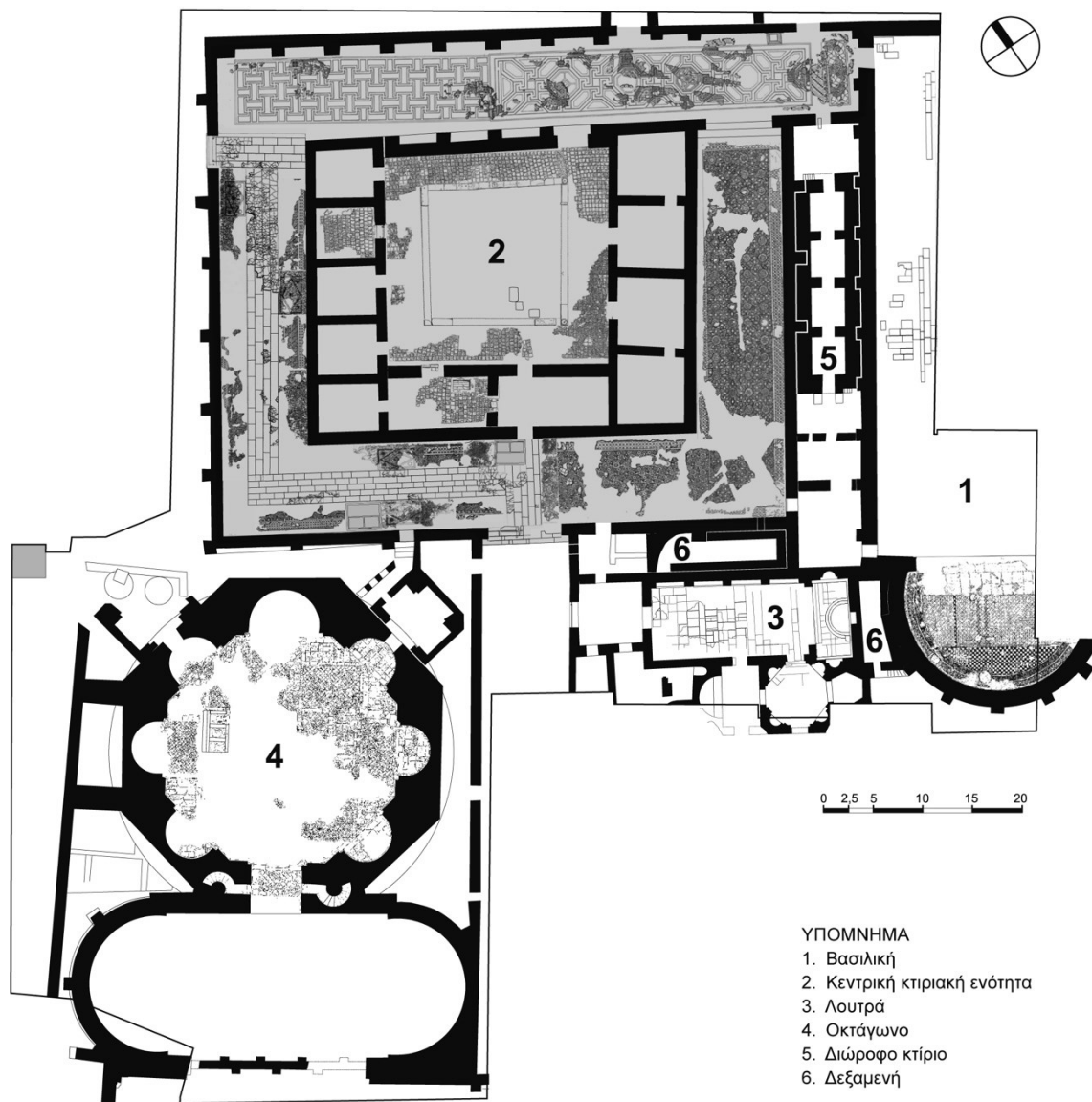

Obr. 28: Půdorys Galeriova palácového komplexu v Thessalonické (podle Ward-Perkins 1970, obr. 305).



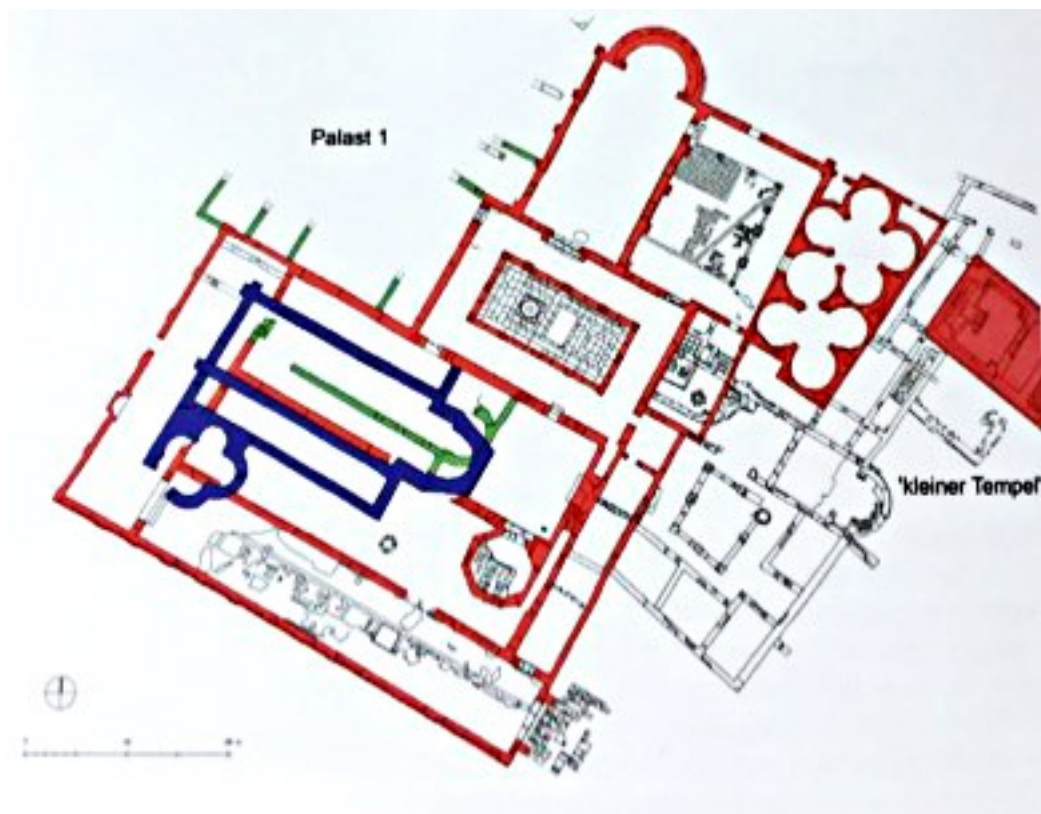

Obr. 29: Půdorys Felix Romuliany u Gamzigradu se zvýrazněnými místnostmi palácového komplexu (červeně) a pozdějšími přestavbami (zeleně a modře) (podle Bülow – Wulf-Rheidt 2008, obr. 8).



Obr. 30: Aula Palatina v Augustä Treverorum (podle Yegül – Favro 2019, obr. 75).



Obr. 31: Předpokládaná *triclinia* ve Felix Romulianě (podle Popović 2011, obr. 57).



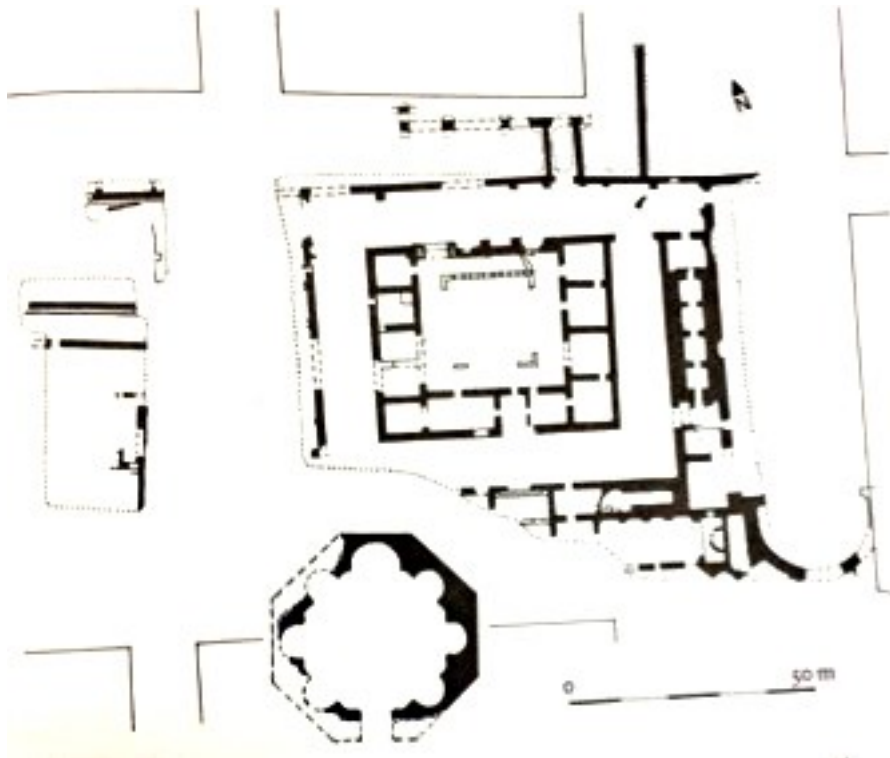

Obr. 32: Detail osmiúhelníkové místnosti s *nikami* v Thessaloníkě (podle Ward-Perkins 1970, obr. 305).

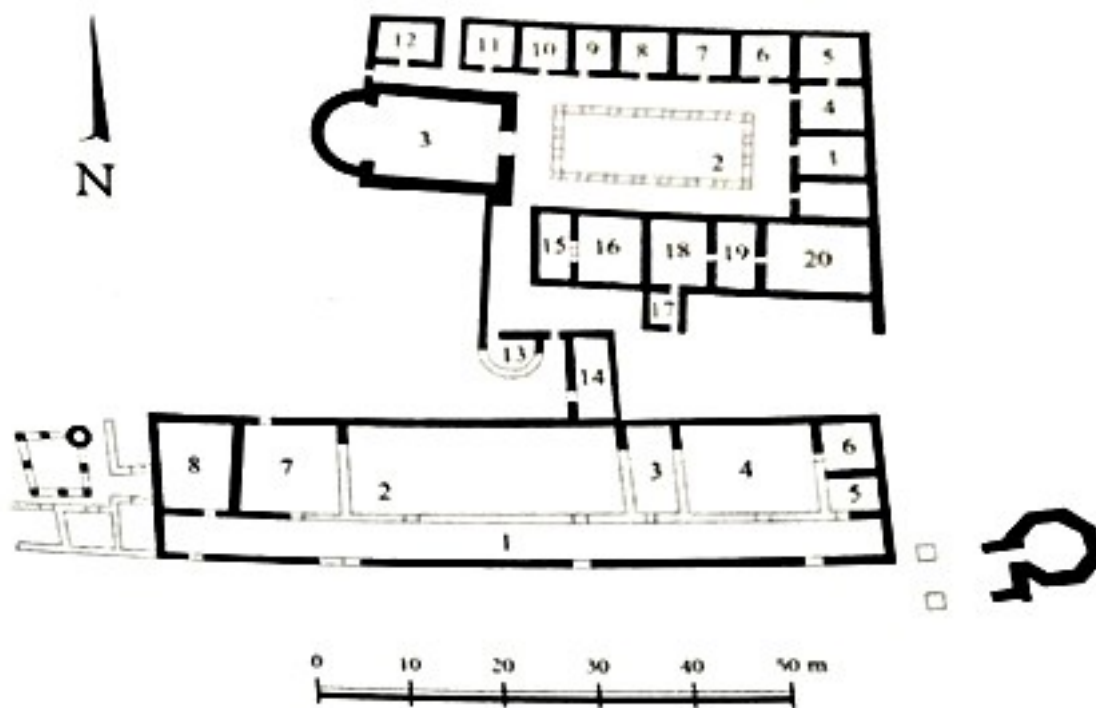

Obr. 33: Půdorys druhého křídla paláce ve Felix Romulianě (podle Popović 2011, obr. 39).





Obr. 34: Kaiserthermen v Augustě Treverorum (podle Yegül – Favro 2019, obr. 289).

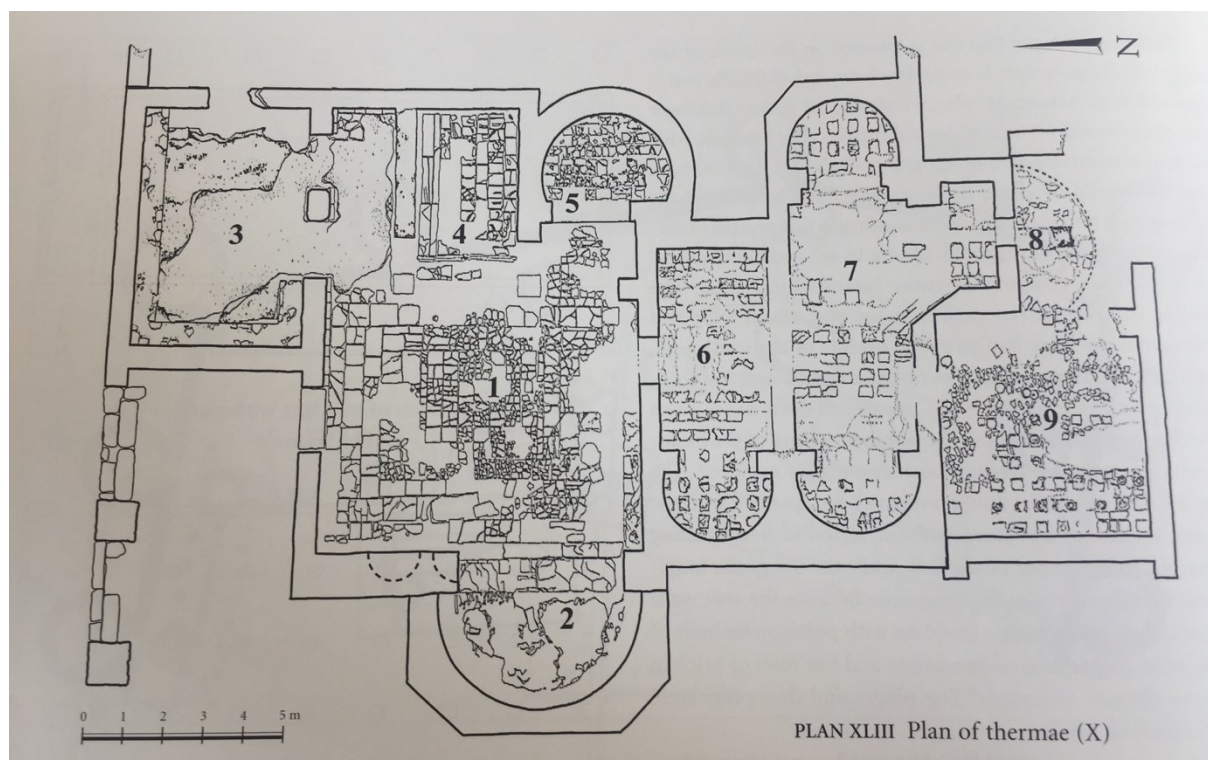

Obr. 35: Půdorys lázní ve Felix Romulianě (podle Popović 2011, obr. 43).

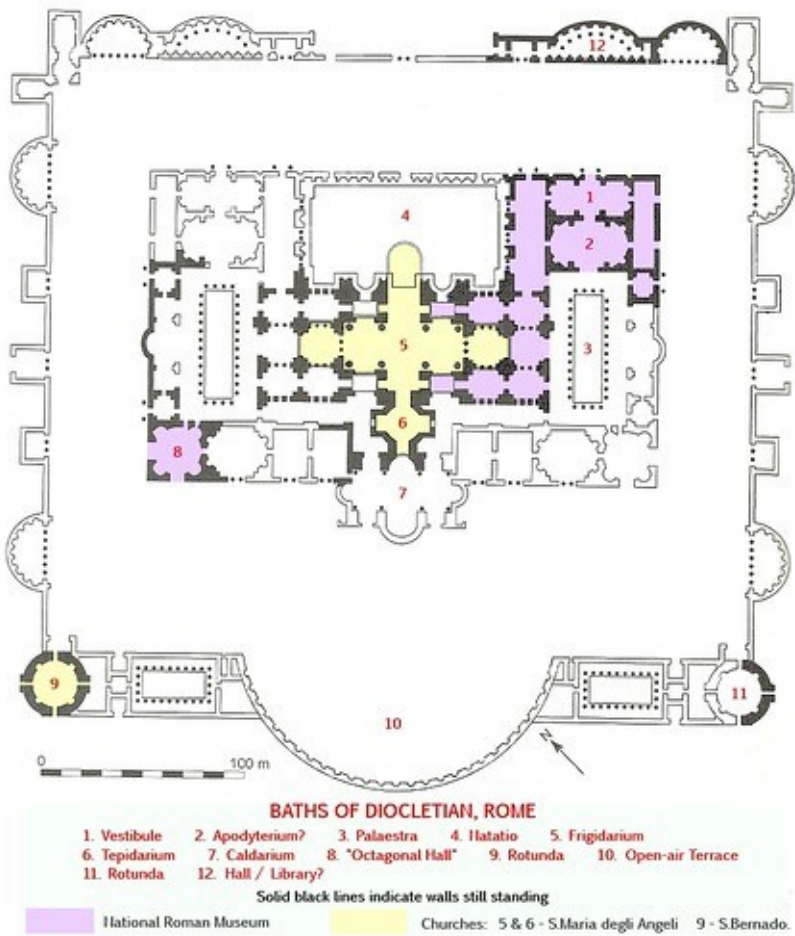

Obr. 36: Půdorys Diocletianových lázní v Římě se zvýrazněnými prostory dnešního muzea (fialově) a baziliky (žlutě) (podle Fletcher 2013, obr. 1174).



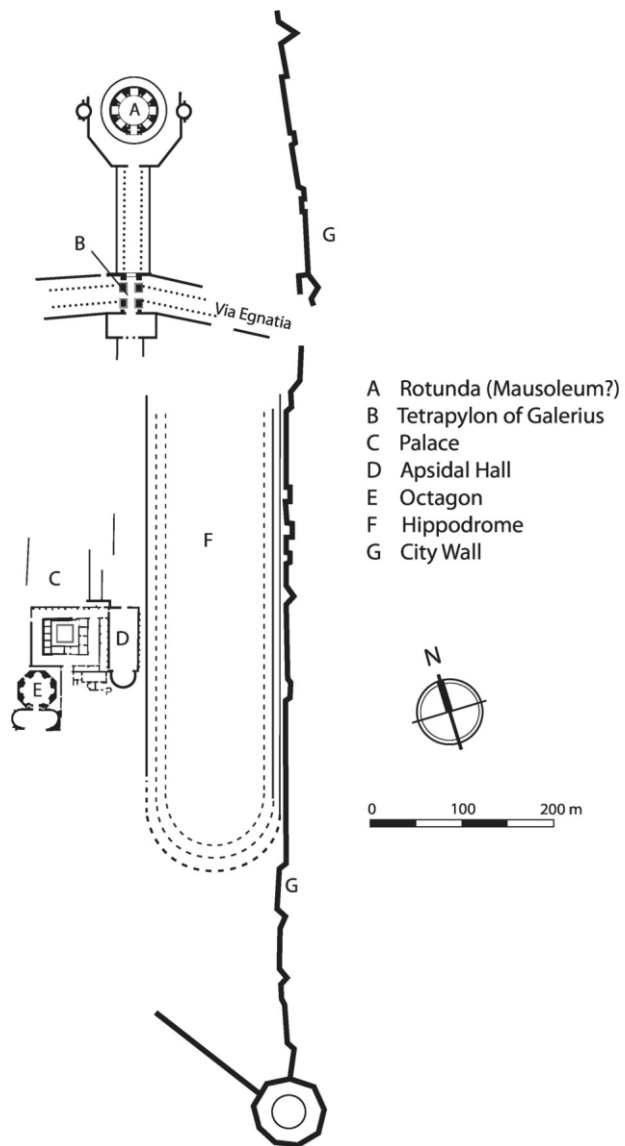

Obr. 37: Detail dochované části palácového komplexu a přidruženého *hippodromu* v Thessalonické (podle Ward-Perkins 1970, obr. 304).

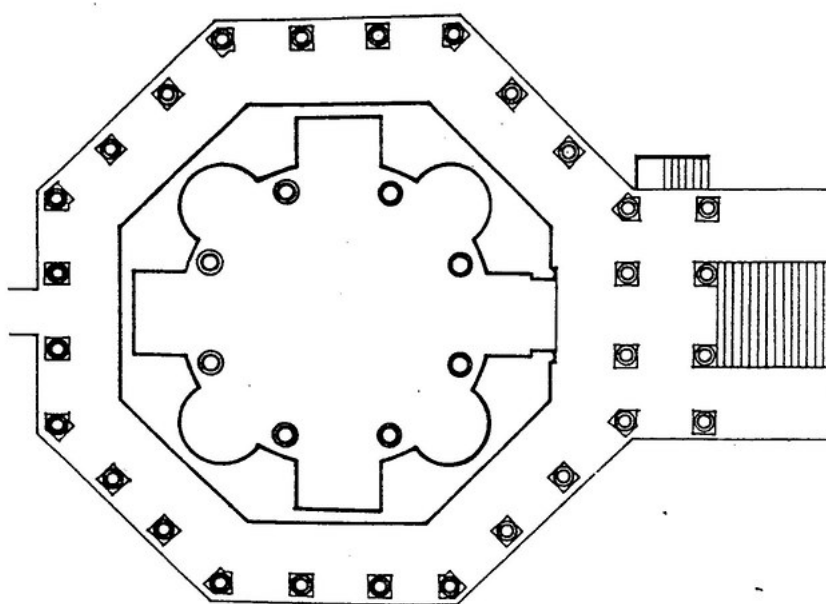
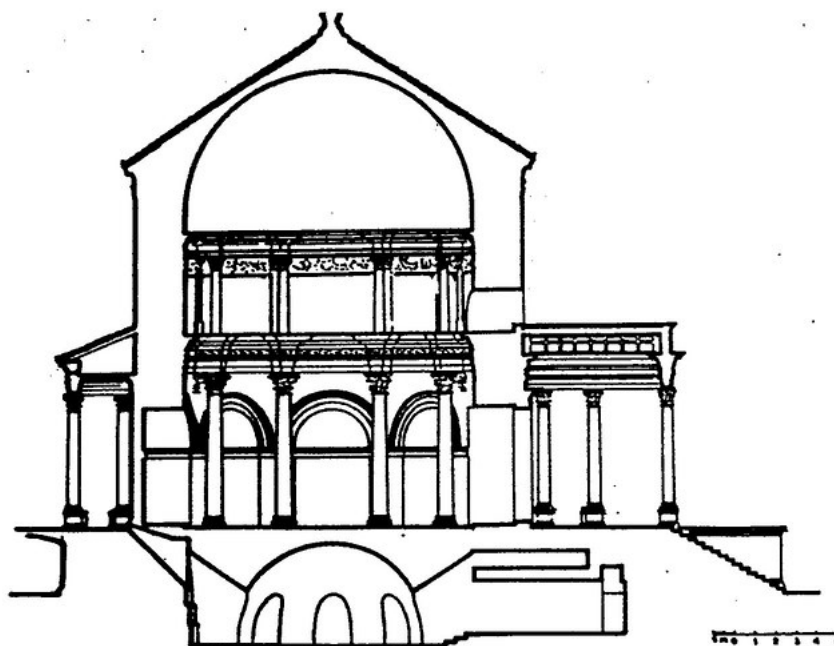

Obr. 38: Plán Diocletianova mauzolea ve Spalatu (nahore) a půdorys jeho *celly* (dole) (podle Johnson 2009, obr. 61).





Obr. 39: Sfinga před Diocletianovým mauzoleem (podle Fletcher 2013, obr. 1223).



Obr. 40: Reliéf s eróty držícími medailon s Diocletianovým portrétem (podle Fletcher 2013, obr. 3423).

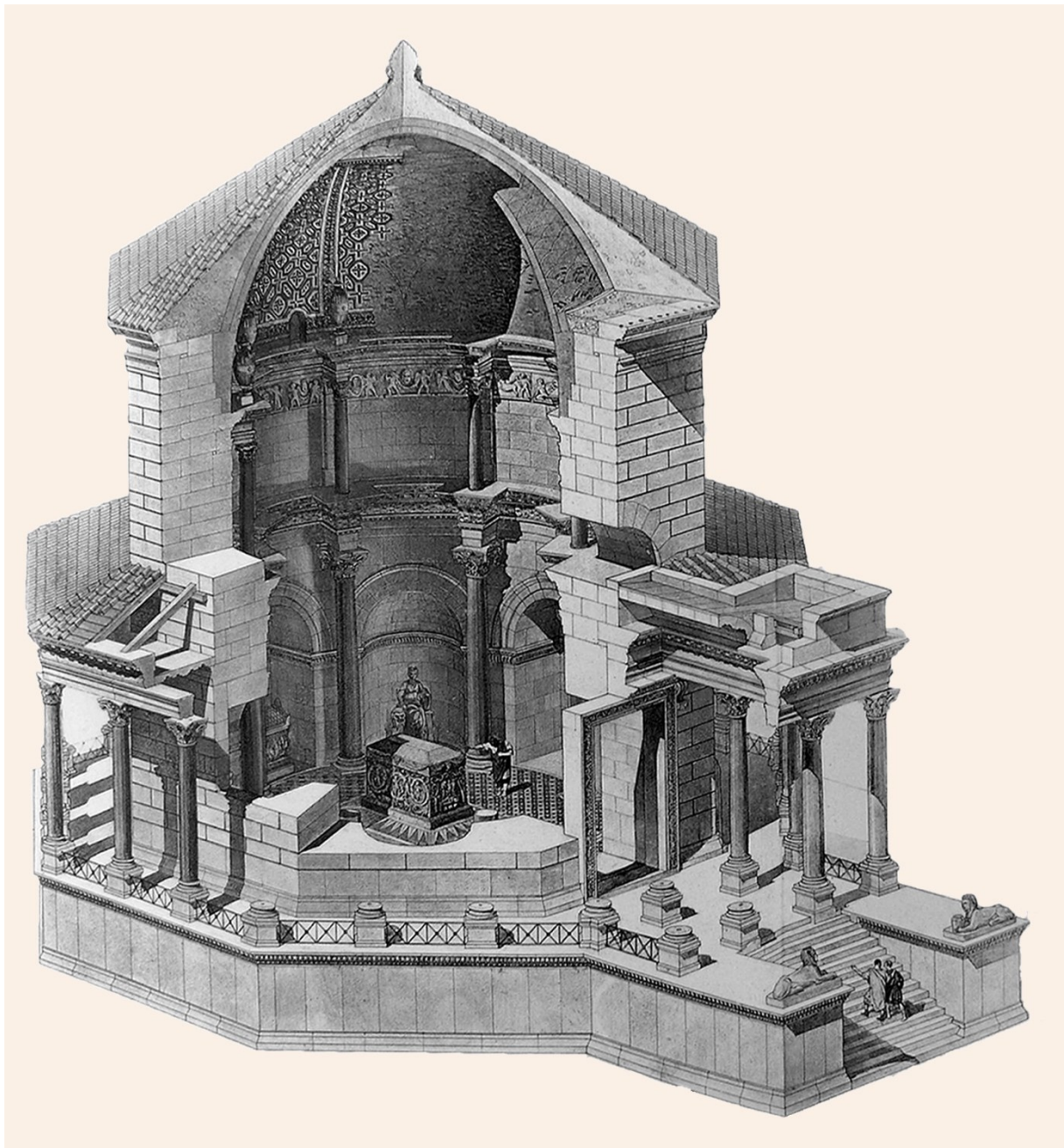

Obr. 41: Ideální rekonstrukce mauzolea se sarkofágem umístěným v *celle* (podle Hébrard 1920, obr. 13).





Obr. 42: Umístění mauzoleí Galeria a Romuly na hoře Magura nad Felix Romulianou (podle Djurić *et al.* 2018, obr. 2).



Obr. 43: Tumuly Galeria a Romuly s přidruženými mauzolei (podle Fletcher 2013, obr. 4365).

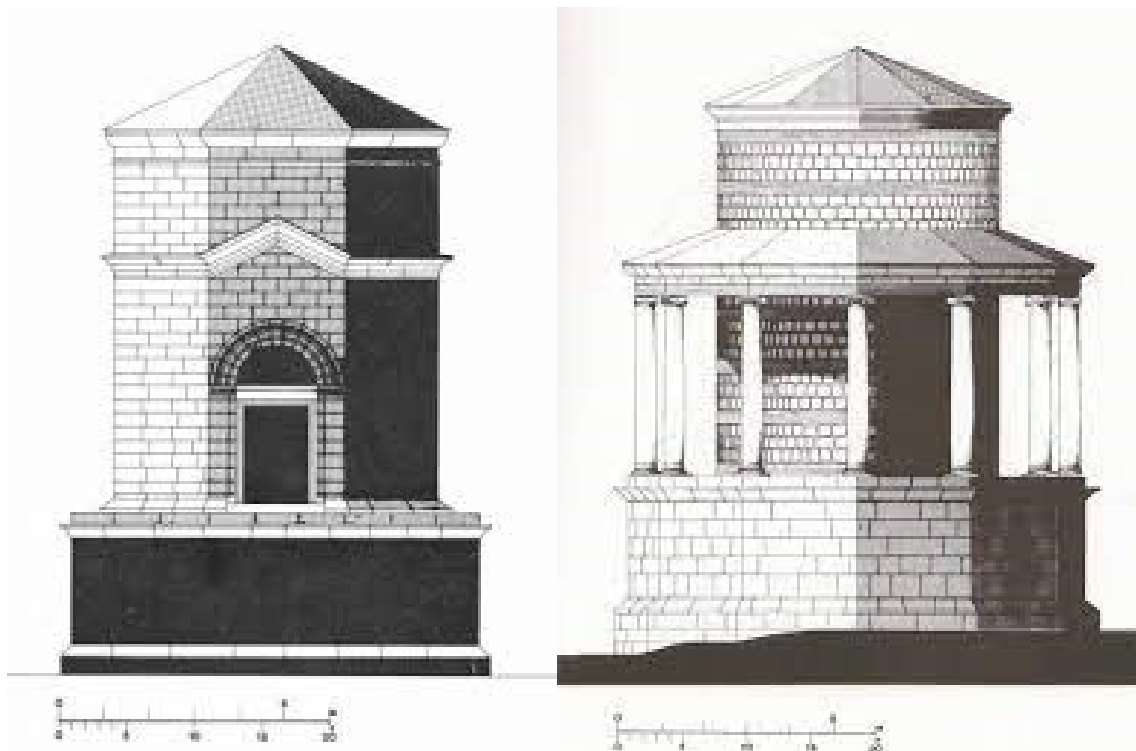

Obr. 44: Ideální rekonstrukce Mauzolea 1 (vlevo) a Mauzolea 2 (vpravo) (podle Popović 2011, obr. 110, 125).

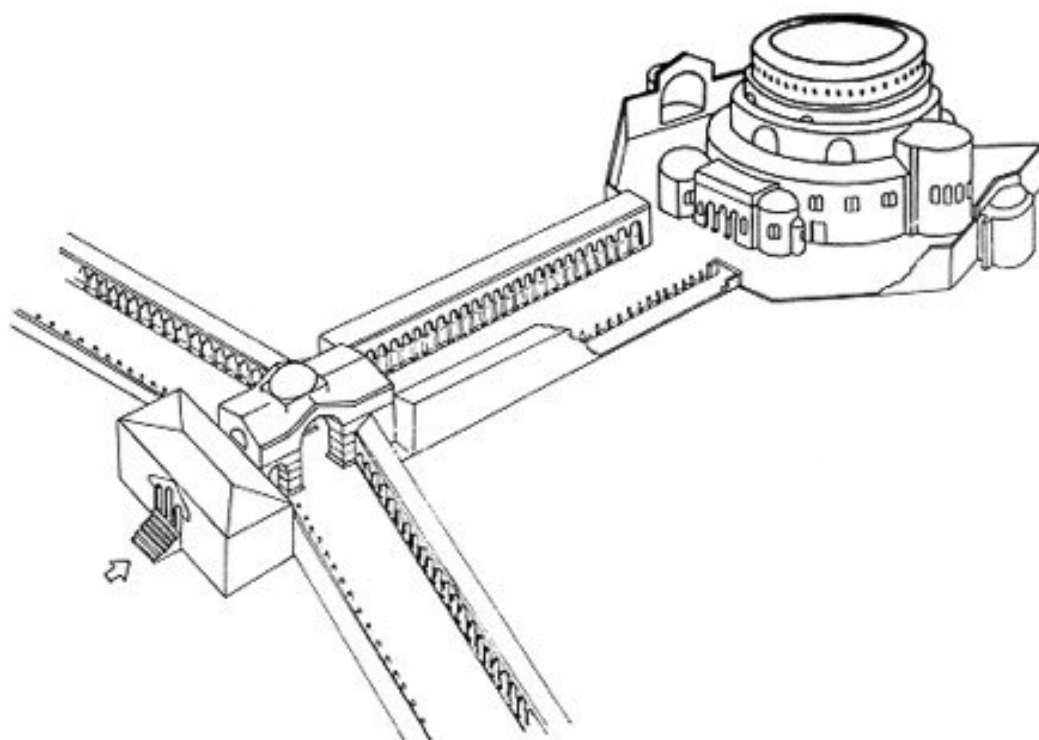

Obr. 45: Rekonstrukce Galeriova mauzolea v Thessalonické, portikové cesty a Galeriova triumfálního oblouku na via Egnatia (podle Ward-Perkins 1970, obr. 304).



Obr. 46: Galeriovo mauzoleum v Thessaloníké (podle Fletcher 2013, obr. 3211).



Obr. 47: Letecký záběr staveb v prostoru Maxentiovy *villy* na via Appia (podle Mikulka 2008, obr. 115).



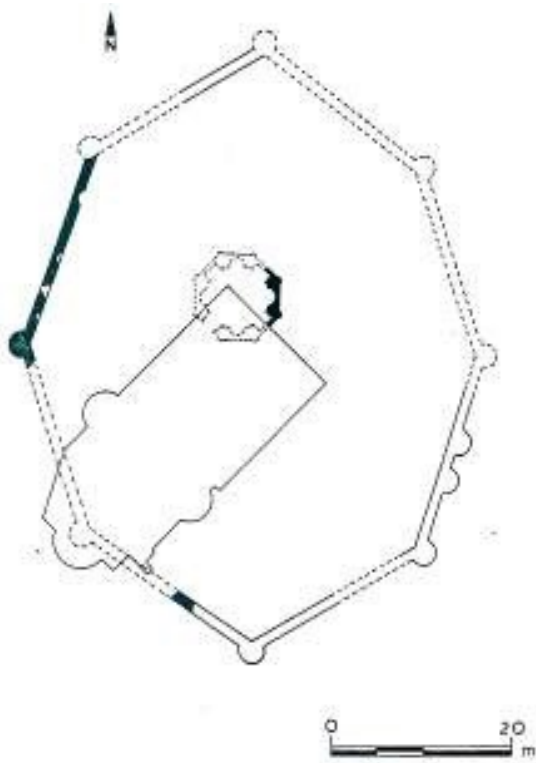

Obr. 48: Půdorys Maxentiova mauzolea se zvýrazněnými zachovanými částmi (tučně) a půdorysem dnešního kostela (podle Mikulka 2008, obr. 112).



Obr. 49: Detail reliéfu Galeriova triumfálního příjezdu do města (podle Kneafsey 2014, obr. 2).



Obr. 50: Detail reliéfu Galeriova vítězství nad perským králem (podle Fletcher 2013, obr. 2464).



Obr. 51: Ideální rekonstrukce *tetrapylonu* na hoře Magura u Felix Romuliany (podle Srejović – Vasić 1993, obr. 86).



Obr. 52: *Solidus* s hlavou císaře Konstantina (podle NAC 25, 591).





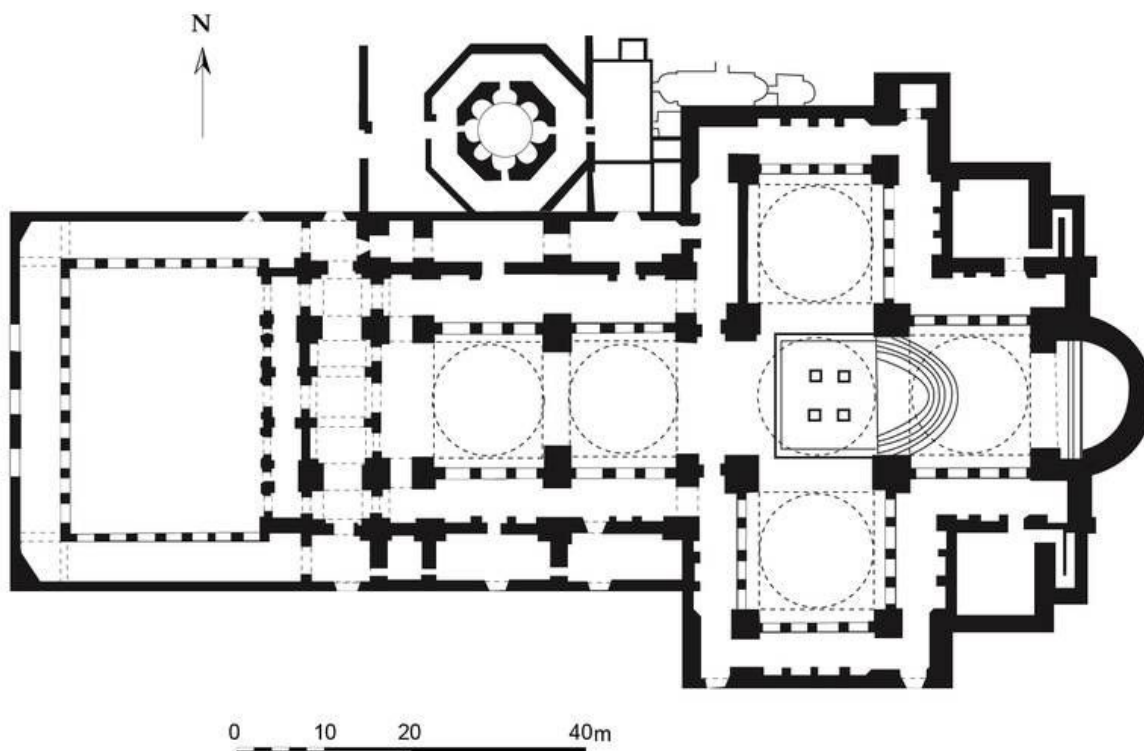

Obr. 54: Půdorys Konstantinova chrámu sv. Apoštolů s přidruženým císařským mauzoleem (Apostoleionem) (podle Johnson 2020, obr. 3).

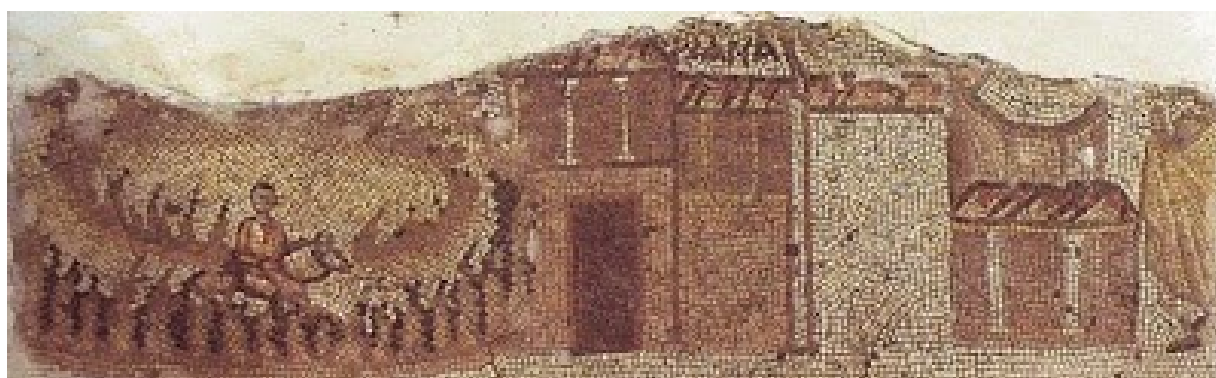

Obr. 55: Panel mozaiky „Megalopsychia“ s předpokládaným zpodobněním Domu Aurea (podle Osseman 2019, obr. 6238).



Obr. 56: *Follis* s polobustou císaře Konstantina (podle A. Tkalec AG 2010, 449).



Obr. 57: *Miliarensis* s polobustou císaře Konstantina (podle Numismatik Lanz München 100, 521).



Obr. 58: Kostěný hřeben nalezený ve věži č. 19 ve Felix Romulianě (podle Petković 2011, obr. 140).